

สัญญาจ้างก่อสร้าง

สัญญาเลขที่ ๑๒/๒๕๖๗

สัญญาฉบับนี้ทำขึ้น ณ องค์การบริหารส่วนตำบลวิเชตนคร ตำบล/แขวง วิเชตนคร อำเภอ/เขต แจ้ห่ม จังหวัด ลำปาง เมื่อวันที่ ๒๓ กุมภาพันธ์ ๒๕๖๗ ระหว่าง องค์การบริหารส่วนตำบลวิเชตนคร โดย นางสาวอชฎาพร เกรียงครัด ซึ่งต่อไป ในสัญญานี้เรียกว่า "ผู้ว่าจ้าง" ฝ่ายหนึ่ง กับ ห้างหุ้นส่วนจำกัด วิเชตนคร๒๐๑๙ ซึ่งจดทะเบียนเป็นนิติบุคคลณ สำนักงานทะเบียน หุ้นส่วนบริษัท จังหวัดลำปาง กรมพัฒนาธุรกิจการค้า กระทรวงพาณิชย์ มีสำนักงานใหญ่อยู่ เลขที่ ๑ หมู่ ๑ ตำบล/แขวง วิเชตนคร อำเภอ/เขต แจ้ห่ม จังหวัด ลำปาง โดยนางสาวกิตติยา ปัญญาเก่ง ผู้มีอำนาจลงนามผูกพันนิติบุคคลปรากฏตามหนังสือ รับรองของ สำนักงานทะเบียนหุ้นส่วนบริษัท จังหวัดลำปาง กรมพัฒนาธุรกิจการค้า กระทรวงพาณิชย์ ที่ ลงวันที่ ๒ กุมภาพันธ์ ๒๕๖๗ และหนังสือมอบอำนาจลงวันที่ ๑๕ กุมภาพันธ์ ๒๕๖๗ แนบท้ายสัญญานี้ ซึ่งต่อไปในสัญญานี้เรียกว่า "ผู้รับจ้าง" อีกฝ่าย หนึ่ง

คู่สัญญาได้ตกลงกันมีข้อความดังต่อไปนี้

ข้อ ๑. ข้อตกลงว่าจ้าง

ผู้ว่าจ้างตกลงจ้างและผู้รับจ้างตกลงรับจ้างทำงาน ปรับปรุงร่องระบายน้ำคอนกรีตเสริมเหล็กสายบ้าน นางตีบ สงสาร - บ้านนายวัลลภ อุ่นจินดา บ้านสวนดอกคำ หมู่ที่ ๔ โดยวิธีเฉพาะเจาะจง ขนาดปากกว้างเฉลี่ย ๐.๔๕ เมตร ยาว ๗๕ เมตร รายละเอียดตามแบบแปลนขององค์การบริหารส่วนตำบลวิเชตนคร พร้อมป้ายโครงการจำนวน ๑ ป้าย ณ บ้านสวน ดอกคำ (สายบ้านนางตีบ สงสาร - บ้านนายวัลลภ อุ่นจินดา) หมู่ที่ ๔ ตำบลวิเชตนคร อำเภอแจ้ห่ม จังหวัดลำปาง จำนวนเงิน ๒๑๖,๐๐๐.- บาท (สองแสนหนึ่งหมื่นหกพันบาทถ้วน) ตามข้อกำหนดและเงื่อนไขแห่งสัญญานี้รวมทั้งเอกสารแนบท้ายสัญญา ผู้รับจ้างตกลงที่จะจัดหาแรงงานและวัสดุ เครื่องมือเครื่องใช้ ตลอดจนอุปกรณ์ต่างๆ ชนิดดีเพื่อใช้ในการ งานจ้างตามสัญญานี้

ข้อ ๒. เอกสารอันเป็นส่วนหนึ่งของสัญญา

เอกสารแนบท้ายสัญญาดังต่อไปนี้ให้ถือเป็นส่วนหนึ่งของสัญญานี้

- ๒.๑ ผนวก ๑ แบบรูป จำนวน ๗ (เจ็ด) หน้า
- ๒.๒ ผนวก ๒ รายการละเอียด ค่าK จำนวน ๑ (หนึ่ง) หน้า
- ๒.๓ ผนวก ๓ ใบเสนอราคา จำนวน ๑ (หนึ่ง) หน้า
- ๒.๔ ผนวก ๔ บัญชีรายการวัสดุแนบท้ายใบเสนอราคา จำนวน ๒ (สอง) หน้า
- ๒.๕ ผนวก ๕ บันทึกต่อรองราคา จำนวน ๑ (หนึ่ง) หน้า

ความใดในเอกสารแนบท้ายสัญญาที่ขัดหรือแย้งกับข้อความในสัญญานี้ ให้ใช้ข้อความในสัญญานี้ บังคับ และในกรณีทีเอกสารแนบท้ายสัญญาขัดแย้งกันเอง ผู้รับจ้างจะต้องปฏิบัติตามคำวินิจฉัยของผู้ว่าจ้าง คำวินิจฉัยของผู้ว่า

(นางสาวอชฎาพร เกรียงครัด) แจ้ห่ม จ. ลำปาง

ห้างหุ้นส่วนจำกัด วิเชตนคร 2019
WICHETNAKORN2019 LIMITED PARTNERSHIP

(นางสาวกิตติยา ปัญญาเก่ง)

จ้างให้ถือเป็นที่สุด และผู้รับจ้างไม่มีสิทธิเรียกร้องค่าจ้าง ค่าเสียหายหรือค่าใช้จ่ายใดๆ เพิ่มเติมจากผู้ว่าจ้างทั้งสิ้น

ข้อ ๓. หลักประกันการปฏิบัติตามสัญญา

ในขณะที่ทำสัญญานี้ผู้รับจ้างได้นำหลักประกันเป็น เงินสด เป็นจำนวนเงิน ๑๐,๘๐๐.๐๐ บาท (หนึ่งหมื่นแปดร้อยบาทถ้วน) ซึ่งเท่ากับร้อยละ ๕ (ห้า) ของราคาค่าจ้างตามสัญญา มามอบให้แก่ผู้ว่าจ้างเพื่อเป็นหลักประกันการปฏิบัติตามสัญญานี้

กรณีผู้รับจ้างใช้หนังสือค้ำประกันมาเป็นหลักประกันการปฏิบัติตามสัญญา หนังสือค้ำประกันดังกล่าวจะต้องออกโดยธนาคารที่ประกอบกิจการในประเทศไทย หรือโดยบริษัทเงินทุนหรือบริษัทเงินทุนหลักทรัพย์ที่ได้รับอนุญาตให้ประกอบกิจการเงินทุนเพื่อการพาณิชย์และประกอบธุรกิจ ค้ำประกันตามประกาศของธนาคารแห่งประเทศไทย ตามรายชื่อบริษัทเงินทุนที่ธนาคารแห่งประเทศไทยแจ้งเวียนให้ทราบตามแบบที่คณะกรรมการนโยบายการจัดซื้อจัดจ้างและการบริหารพัสดุภาครัฐกำหนดหรืออาจเป็นหนังสือค้ำประกันอิเล็กทรอนิกส์ตามวิธีการที่กรมบัญชีกลางกำหนดก็ได้ และจะต้องมีอายุการค้ำประกันตลอดไปจนกว่าผู้รับจ้างพ้นข้อผูกพันตามสัญญานี้

หลักประกันที่ผู้รับจ้างนำมามอบให้ตามวรรคหนึ่ง จะต้องมียุครอบคลุมความรับผิดชอบทั้งปวงของผู้รับจ้างตลอดอายุสัญญา ถ้าหลักประกันที่ผู้รับจ้างนำมามอบให้ดังกล่าวลดลงหรือเสื่อมค่าลง หรือมีอายุไม่ครอบคลุมถึงความรับผิดชอบของผู้รับจ้างตลอดอายุสัญญา ไม่ว่าจะด้วยเหตุใดๆ ก็ตาม รวมถึงกรณี ผู้รับจ้างส่งมอบงานล่าช้าเป็นเหตุให้ระยะเวลาแล้วเสร็จหรือวันครบกำหนดความรับผิดชอบในความชำรุดบกพร่องตามสัญญาเปลี่ยนแปลงไป ไม่ว่าจะเกิดขึ้นคราวใด ผู้รับจ้างต้องหาหลักประกันใหม่หรือหลักประกันเพิ่มเติมให้มีจำนวนครบถ้วนตามวรรคหนึ่งนำมามอบให้แก่ผู้ว่าจ้างภายใน ๐ วัน นับถัดจากวันที่ได้รับแจ้งเป็นหนังสือจากผู้ว่าจ้าง

หลักประกันที่ผู้รับจ้างนำมามอบไว้ตามข้อนี้ ผู้ว่าจ้างจะคืนให้แก่ผู้รับจ้าง โดยไม่มีดอกเบี้ย เมื่อผู้รับจ้างพ้นจากข้อผูกพัน และความรับผิดชอบทั้งปวงตามสัญญานี้แล้ว

ข้อ ๔ (ข) ค่าจ้างและการจ่ายเงิน

ผู้ว่าจ้าง ตกลงจ่าย และผู้รับจ้างตกลงรับเงินค่าจ้างจำนวนเงิน ๒๑๖,๐๐๐.๐๐ บาท (สองแสนหนึ่งหมื่นหกพันบาทถ้วน) ซึ่งได้รวมภาษีมูลค่าเพิ่ม จำนวน ๑๔,๑๓๐.๘๔ บาท (หนึ่งหมื่นสี่พันหนึ่งร้อยสามสิบบาทแปดสิบบาทแปดสตางค์) ตลอดจน ภาษีอากรอื่น ๆ และค่าใช้จ่ายทั้งปวงด้วยแล้ว โดยถือราคาเหมารวม เป็นเกณฑ์ และกำหนดการจ่ายเงิน เป็นงวด ๆ ดังนี้

งวดที่ ๑ เป็นจำนวนเงิน ๒๑๖,๐๐๐.๐๐ บาท (สองแสนหนึ่งหมื่นหกพันบาทถ้วน) เมื่อผู้รับจ้างได้ปฏิบัติงาน ปรับปรุงร่องระบายน้ำคอนกรีตเสริมเหล็กสายบ้านนางตีบ สงสาร - บ้านนายวัลลภ อุ่นจันตา บ้านสวนดอกคำ หมู่ที่ ๔ เมื่อได้ส่งมอบงานครบถ้วนตามสัญญานี้แล้ว ให้แล้วเสร็จภายใน ๒๓ เมษายน ๒๕๖๗

ข้อ ๕. เงินค่าจ้างล่วงหน้า

ผู้ว่าจ้างตกลงจ่ายเงินค่าจ้างล่วงหน้าให้แก่ผู้รับจ้างเป็นจำนวนเงิน - บาท ซึ่งเท่ากับร้อยละ - ของราคาค่าจ้าง ตามสัญญาที่ระบุไว้ในข้อ ๔

เงินค่าจ้างล่วงหน้างดนี้จะจ่ายให้หลังจากที่ผู้รับจ้างได้วางหลักประกันการรับเงินค่าจ้างล่วงหน้าเป็นหนังสือค้ำประกันหรือหนังสือค้ำประกันอิเล็กทรอนิกส์ของธนาคารภายในประเทศ หรือพันธบัตรรัฐบาลไทย เพิ่มเติม

(นางสาวอชฎาพร เกรียงศรี)

ห้างหุ้นส่วนจำกัด วิเชตน์ ๒๐๑๙
WICHETNAKORN2019 LIMITED PARTNERSHIP

(นางสาวกิตติยา ปัญญาเก่ง)

จำนวนเงินค่าจ้างล่วงหน้าให้แก่ผู้ว่าจ้าง ผู้รับจ้างจะต้องออกใบเสร็จรับเงินค่าจ้างล่วงหน้า ตามแบบที่ผู้ว่าจ้างกำหนดให้ และผู้รับจ้างตกลงที่จะกระทำตามเงื่อนไขอันเกี่ยวกับการใช้จ่ายและ การใช้คืนเงินค่าจ้างล่วงหน้าดังต่อไปนี้

๕.๑ ผู้รับจ้างจะใช้เงินค่าจ้างล่วงหน้าเพื่อเป็นค่าใช้จ่ายในการปฏิบัติงานตามสัญญาเท่านั้น หากผู้รับจ้างใช้จ่ายเงินค่าจ้างล่วงหน้า หรือส่วนใดส่วนหนึ่งของเงินค่าจ้างล่วงหน้าในทางอื่นผู้ว่าจ้างอาจจะเรียกเงินค่าจ้างล่วงหน้าคืนจากผู้รับจ้างหรือบังคับเอาจากหลักประกันการรับเงินค่าจ้างล่วงหน้าได้ทันที

๕.๒ เมื่อผู้ว่าจ้างเรียกร้อง ผู้รับจ้างต้องแสดงหลักฐานการใช้จ่ายเงินค่าจ้างล่วงหน้าเพื่อพิสูจน์ว่าได้เป็นไปตามข้อ ๕.๑ ภายในกำหนด ๑๕ (สิบห้า) วัน นับถัดจากวันได้รับแจ้งเป็นหนังสือจากผู้ว่าจ้าง หากผู้รับจ้างไม่อาจแสดงหลักฐานดังกล่าวภายในกำหนด ๑๕ (สิบห้า) วัน ผู้ว่าจ้างอาจเรียกเงินค่าจ้างล่วงหน้าคืนจากผู้รับจ้าง หรือบังคับเอาจากหลักประกันการรับเงินค่าจ้างล่วงหน้าได้ทันที

๕.๓ (ข) (สำหรับสัญญาที่เป็นราคาเหมารวม)

ในการจ่ายเงินค่าจ้างให้แก่ผู้รับจ้างตามข้อ ๔ ผู้ว่าจ้างจะหักเงินค่าจ้างในแต่ละงวดเพื่อชดเชยคืนเงินค่าจ้างล่วงหน้าไว้จำนวนร้อยละ - ของจำนวนเงินค่าจ้างในแต่ละงวดจนกว่าจำนวนเงินไว้จะครบตามจำนวนเงินที่หักค่าจ้างล่วงหน้าจากผู้รับจ้างได้รับไปแล้ว ยกเว้นค่าจ้างงวดสุดท้ายจะหักไว้เป็นจำนวนเท่ากับจำนวนเงินค่าจ้างล่วงหน้าที่เหลือทั้งหมด

๕.๔ เงินจำนวนใด ๆ ก็ตามที่ผู้รับจ้างจะต้องจ่ายให้แก่ผู้ว่าจ้างเพื่อชำระหนี้หรือเพื่อชดเชยความรับผิดชอบต่าง ๆ ตามสัญญา ผู้ว่าจ้างจะหักเอาจากเงินค่าจ้างงวดที่จะจ่ายให้แก่ผู้รับจ้างก่อนที่จะหักชดเชยคืนเงินค่าจ้างล่วงหน้า

๕.๕ ในกรณีที่มีการบอกเลิกสัญญา หากเงินค่าจ้างล่วงหน้าที่เหลือเกินกว่าจำนวนเงินที่ผู้รับจ้างจะได้รับหลังจากหักชดเชยในกรณีอื่นแล้ว ผู้รับจ้างจะต้องจ่ายคืนเงินจำนวนที่เหลือนั้นให้แก่ผู้ว่าจ้าง ภายใน ๗ (เจ็ด) วัน นับถัดจากวันได้รับแจ้งเป็นหนังสือจากผู้ว่าจ้าง

๕.๖ (ข) (สำหรับสัญญาที่เป็นราคาเหมารวม)

ผู้ว่าจ้างจะคืนหลักประกันการรับเงินค่าจ้างล่วงหน้าให้แก่ผู้รับจ้าง ต่อเมื่อผู้ว่าจ้างได้หักเงินค่าจ้างไว้ครบจำนวนเงินค่าจ้างล่วงหน้าตามข้อ ๕.๓ (ข) แล้ว เว้นแต่ในกรณีดังต่อไปนี้ ผู้รับจ้างมีสิทธิขอคืนหลักประกันการรับเงินค่าจ้างล่วงหน้าบางส่วนก่อนได้

(๑) กรณีผู้รับจ้างวางหลักประกันการรับเงินค่าจ้างล่วงหน้าไว้ฉบับเดียว หากผู้ว่าจ้างได้หักเงินค่าจ้างล่วงหน้าไปแล้ว ผู้รับจ้างมีสิทธิขอคืนหลักประกันการรับเงินค่าจ้างล่วงหน้าในส่วนที่ผู้ว่าจ้างได้หักเงินค่าจ้างล่วงหน้าไปแล้วนั้น โดยผู้รับจ้างจะต้องนำหลักประกันการรับเงินค่าจ้างล่วงหน้าฉบับใหม่ที่มีมูลค่าเท่ากับเงินค่าจ้างล่วงหน้าที่เหลืออยู่มาวางให้แก่ผู้ว่าจ้าง

(๒) กรณีผู้รับจ้างได้วางหลักประกันการรับเงินค่าจ้างล่วงหน้าไว้หลายฉบับ ซึ่งแต่ละฉบับมีมูลค่าเท่ากับจำนวนเงินค่าจ้างล่วงหน้าที่ผู้ว่าจ้างจะต้องหักไว้ในแต่ละงวด หากผู้ว่าจ้างได้หักเงินค่าจ้างล่วงหน้าในงวดใดแล้ว ผู้รับจ้างมีสิทธิขอคืนหลักประกันการรับเงินค่าจ้างล่วงหน้าในงวดนั้นได้

ข้อ ๖. การหักเงินประกันผลงาน

ในการจ่ายเงินค่าจ้างให้แก่ผู้รับจ้างแต่ละงวด ผู้ว่าจ้างจะหักเงินจำนวนร้อยละ - ของเงินที่ต้องจ่ายในงวดนั้นเพื่อเป็นประกันผลงาน ในกรณีที่เงินประกันผลงานถูกหักไว้แล้วเป็นจำนวนเงินไม่ต่ำกว่า - บาท ผู้รับจ้างมีสิทธิที่จะขอเงินประกันผลงานคืน โดยนำหนังสือคำประกันของธนาคารหรือหนังสือคำประกันอิเล็กทรอนิกส์ซึ่งออกโดยธนาคารภายในประเทศมามอบให้ผู้ว่าจ้างเพื่อเป็นหลักประกันแทนก็ได้



(นางสาวอชฎาพร เกรียงศรีรัตน์)

ห้างหุ้นส่วนจำกัด วิเชตนาคร 2019
WICHETNAKORN2019 LIMITED PARTNERSHIP

กิตยา

(นางสาวกิตยา ปัญญาเก่ง)

จ้างเป็นจำนวนเงินในอัตราร้อยละ ๑๐ (สิบ) ของวงเงินของงานที่จ้างช่วงตามสัญญา ทั้งนี้ ไม่ตัดสิทธิผู้ว่าจ้างในการบอกเลิกสัญญา

ข้อ ๑๐ การควบคุมงานของผู้รับจ้าง

ผู้รับจ้างจะต้องควบคุมงานที่รับจ้างอย่างเอาใจใส่ ด้วยประสิทธิภาพและความชำนาญ และในระหว่างทำงานที่รับจ้างจะต้องจัดให้มีผู้แทนซึ่งทำงานเต็มเวลาเป็นผู้รับผิดชอบควบคุมงานของ ผู้รับจ้าง ผู้แทนดังกล่าวจะต้องได้รับมอบอำนาจจากผู้รับจ้าง คำสั่งหรือคำแนะนำต่างๆ ที่ผู้ว่าจ้าง คณะกรรมการตรวจรับพัสดุ ผู้ควบคุมงาน หรือบริษัทที่ปรึกษาที่ผู้ว่าจ้างแต่งตั้ง ได้แจ้งแก่ผู้แทนเช่นว่านั้น ให้ถือว่าเป็นคำสั่งหรือคำแนะนำที่ได้แจ้งแก่ผู้รับจ้าง การแต่งตั้งผู้แทนตามข้อนี้จะต้องทำเป็นหนังสือและต้องได้รับความเห็นชอบเป็นหนังสือ จากผู้ว่าจ้าง การเปลี่ยนตัวหรือแต่งตั้งผู้แทนใหม่จะทำได้หากไม่ได้รับความเห็นชอบ เป็นหนังสือจากผู้ว่าจ้างก่อน

ผู้ว่าจ้างมีสิทธิที่จะขอให้เปลี่ยนตัวผู้แทนตามวรรคหนึ่ง โดยแจ้งเป็นหนังสือไปยังผู้รับจ้าง และผู้รับจ้างจะต้องทำการเปลี่ยนตัวผู้แทนนั้นโดยพลัน โดยไม่คิดค่าจ้างหรือราคาเพิ่มหรืออ้างเป็นเหตุเพื่อขยายอายุสัญญาอันเนื่องมาจากเหตุนี้

ข้อ ๑๑ ความรับผิดชอบของผู้รับจ้าง

ผู้รับจ้างจะต้องรับผิดชอบต่ออุบัติเหตุ ความเสียหาย หรือภัยอันตรายใดๆ อันเกิดจากการปฏิบัติงานของผู้รับจ้าง และจะต้องรับผิดชอบต่อความเสียหายจากการกระทำของลูกจ้างหรือตัวแทน ของผู้รับจ้าง และจากการปฏิบัติงานของผู้รับจ้าง ช่วงด้วย (ถ้ามี)

ความเสียหายใดๆ อันเกิดแก่งานที่ผู้รับจ้างได้ทำขึ้น แม้จะเกิดขึ้นเพราะเหตุสุดวิสัย ก็ตาม ผู้รับจ้างจะต้องรับผิดชอบโดยซ่อมแซมให้คืนดีหรือ เปลี่ยนใหม่โดยค่าใช้จ่ายของผู้รับจ้างเอง เว้นแต่ความเสียหายนั้นเกิดจากความผิดของผู้ว่าจ้าง ทั้งนี้ ความรับผิดชอบของผู้รับจ้างดังกล่าวในข้อนี้จะสิ้นสุดลงเมื่อผู้ว่าจ้างได้รับมอบงานครั้งสุดท้าย ซึ่งหลังจากนั้นผู้รับจ้างจะต้องรับผิดชอบเพียงในกรณีชำรุดบกพร่อง หรือความเสียหายดังกล่าวในข้อ ๘ เท่านั้น

ผู้รับจ้างจะต้องรับผิดชอบต่อบุคคลภายนอกในความเสียหายใดๆ อันเกิดจากการปฏิบัติงานของผู้รับจ้าง หรือลูกจ้างหรือตัวแทนของผู้รับจ้าง รวมถึงผู้รับจ้างช่วง (ถ้ามี) ตามสัญญานี้ หากผู้ว่าจ้างถูกเรียกร้องหรือฟ้องร้องหรือต้องชดใช้ค่าเสียหายให้แก่บุคคลภายนอกไปแล้ว ผู้รับจ้างจะต้อง ดำเนินการใดๆ เพื่อให้มีการว่าต่างแก่ต่างให้แก่ผู้ว่าจ้างโดยค่าใช้จ่ายของผู้รับจ้างเอง รวมทั้งผู้รับจ้างจะต้องชดใช้ค่าเสียหายนั้นๆ ตลอดจนค่าใช้จ่ายใดๆ อันเกิดจากการถูกเรียกร้องหรือถูกฟ้องร้องให้แก่ผู้ว่าจ้างทันที

ข้อ ๑๒ การจ่ายเงินแก่ลูกจ้าง

ผู้รับจ้างจะต้องจ่ายเงินแก่ลูกจ้างที่ผู้รับจ้างได้จ้างมาในอัตราและตามกำหนดเวลา ที่ผู้รับจ้างได้ตกลงหรือทำสัญญาไว้ต่อลูกจ้างดังกล่าว

ถ้าผู้รับจ้างไม่จ่ายเงินค่าจ้างหรือค่าทดแทนอื่นใดแก่ลูกจ้างดังกล่าวในวรรคหนึ่ง ผู้ว่าจ้างมีสิทธิที่จะเอาเงินค่าจ้างที่จะต้องจ่ายแก่ผู้รับจ้างมาจ่ายให้แก่ลูกจ้างของผู้รับจ้างดังกล่าว และให้ถือว่าผู้ว่าจ้างได้จ่ายเงินจำนวนนั้นเป็นค่าจ้างให้แก่ผู้รับจ้างตามสัญญาแล้ว

ผู้รับจ้างจะต้องจัดให้มีประกันภัยสำหรับลูกจ้างทุกคนที่จ้างมาทำงาน โดยให้ครอบคลุมถึงความรับผิดชอบทั้งปวงของผู้รับจ้าง รวมทั้งผู้รับจ้างช่วง (ถ้ามี) ในกรณีความเสียหายที่คิดค่าสินไหมทดแทนได้ตามกฎหมาย ซึ่งเกิดจากอุบัติเหตุ

ห้างหุ้นส่วนจำกัด วิเชตนา ๒๐๑๙
WICHETNAKORN2019 LIMITED PARTNERSHIP

กิติยา

(นางสาวกิติยา ปัญญาแก่ง)

(นางสาวอัญญาพร เกรียงศรี)

ผู้ว่าจ้างจะคืนเงินประกันผลงาน และ/หรือหนังสือค้ำประกันของธนาคารดังกล่าวตามวรรคหนึ่งโดยไม่มีดอกเบี้ยให้แก่ผู้รับจ้างพร้อมกับการจ่ายเงินค่าจ้างงวดสุดท้าย

ข้อ ๗ (ข) กำหนดเวลาแล้วเสร็จและสิทธิของผู้ว่าจ้างในการบอกเลิกสัญญา

ผู้รับจ้างต้องเริ่มทำงานที่รับจ้างภายในวันที่ ๒๔ กุมภาพันธ์ ๒๕๖๗ และจะต้องทำงานให้แล้วเสร็จครบบริบูรณ์ภายในวันที่ ๒๓ เมษายน ๒๕๖๗ ถ้าผู้รับจ้างมิได้ลงมือทำงานภายในกำหนดเวลา หรือไม่สามารทำงานให้แล้วเสร็จตามกำหนดเวลา หรือมีเหตุให้เชื่อได้ว่าผู้รับจ้างไม่สามารถทำงานให้แล้วเสร็จภายในกำหนดเวลา หรือจะแล้วเสร็จล่าช้าเกินกว่ากำหนดเวลา หรือผู้รับจ้างทำผิดสัญญาข้อใดข้อหนึ่ง หรือตกเป็นผู้ถูกพิทักษ์ทรัพย์เด็ดขาด หรือตกเป็นผู้ล้มละลาย หรือเพิกเฉยไม่ปฏิบัติตามคำสั่งของคณะกรรมการตรวจรับพัสดุหรือผู้ควบคุมงานหรือบริษัทที่ปรึกษาซึ่งได้รับมอบอำนาจจากผู้ว่าจ้าง ผู้ว่าจ้างมีสิทธิที่จะบอกเลิกสัญญานี้ได้ และมีสิทธิจ้างผู้รับจ้างรายใหม่เข้าทำงานของผู้รับจ้างให้ลุล่วงไปด้วย การใช้สิทธิบอกเลิกสัญญานั้นไม่กระทบสิทธิของผู้ว่าจ้างที่จะเรียกร้องค่าเสียหายจากผู้รับจ้าง

การที่ผู้ว่าจ้างไม่ใช้สิทธิเลิกสัญญาดังกล่าวข้างต้นไม่เป็นเหตุให้ผู้รับจ้างพ้นจากความรับผิดชอบตามสัญญา

ข้อ ๘ ความรับผิดชอบในความชำรุดบกพร่องของงานจ้าง

เมื่องานแล้วเสร็จครบบริบูรณ์ และผู้ว่าจ้างได้รับมอบงานจากผู้รับจ้างหรือจากผู้รับจ้างรายใหม่ ในกรณีที่มีการบอกเลิกสัญญาตามข้อ ๗ หากมีเหตุชำรุดบกพร่องหรือเสียหายเกิดขึ้นจากการจ้างนี้ ภายในกำหนด ๒ (สอง) ปี นับถัดจากวันที่ได้รับมอบงานดังกล่าว ซึ่งความชำรุดบกพร่องหรือเสียหายนั้นเกิดจากความบกพร่องของผู้รับจ้างอันเกิดจากการใช้วัสดุที่ไม่ถูกต้องหรือทำไว้ไม่เรียบร้อย หรือทำไม่ถูกต้องตามมาตรฐานแห่งหลักวิชา ผู้รับจ้างจะต้องรีบทำการแก้ไข ให้เป็นที่เรียบร้อยโดยไม่ชักช้า โดยผู้ว่าจ้างไม่ต้องออกเงินใดๆ ในการนี้ทั้งสิ้น หากผู้รับจ้างไม่กระทำการดังกล่าวภายในกำหนด ๗ (เจ็ด) วัน นับถัดจากวันที่ได้รับแจ้งเป็นหนังสือจาก ผู้ว่าจ้างหรือไม่ทำการแก้ไขให้ถูกต้องเรียบร้อยภายในเวลาที่ผู้ว่าจ้างกำหนด ให้ผู้ว่าจ้างมีสิทธิที่จะทำการนั้นเองหรือจ้างผู้อื่นให้ทำงานนั้น โดยผู้รับจ้างต้องเป็นผู้ออกค่าใช้จ่ายเองทั้งสิ้น

ในกรณีเร่งด่วนจำเป็นต้องรีบแก้ไขเหตุชำรุดบกพร่องหรือเสียหายโดยเร็ว และไม่อาจรอให้ผู้รับจ้างแก้ไข ในระยะเวลาที่กำหนดไว้ตามวรรคหนึ่งได้ ผู้ว่าจ้างมีสิทธิเข้าจัดการแก้ไขเหตุชำรุดบกพร่องหรือเสียหายนั้นเอง หรือจ้างผู้อื่นให้ซ่อมแซมความชำรุดบกพร่องหรือเสียหาย โดยผู้รับจ้าง ต้องรับผิดชอบชำระค่าใช้จ่ายทั้งหมด

การที่ผู้ว่าจ้างทำการนั้นเอง หรือจ้างผู้อื่นให้ทำงานนั้นแทนผู้รับจ้าง ไม่ทำให้ผู้รับจ้าง หลุดพ้นจากความรับผิดชอบตามสัญญา หากผู้รับจ้างไม่ชดใช้ค่าใช้จ่ายหรือค่าเสียหายตามที่ผู้ว่าจ้างเรียกร้องผู้ว่าจ้างมีสิทธิบังคับจากหลักประกันการปฏิบัติตามสัญญาได้

ข้อ ๙ การจ้างช่วง

ผู้รับจ้างจะต้องไม่เอางานทั้งหมดหรือแต่บางส่วนแห่งสัญญานี้ไปจ้างช่วงอีกทอดหนึ่ง เว้นแต่การจ้างช่วงงานแต่บางส่วนที่ได้รับอนุญาตเป็นหนังสือจากผู้ว่าจ้างแล้ว การที่ผู้ว่าจ้างได้อนุญาตให้จ้างช่วงงานแต่บางส่วนดังกล่าวนี้ ไม่เป็นเหตุให้ผู้รับจ้างหลุดพ้นจาก ความรับผิดชอบหรือพันธะหน้าที่ตามสัญญานี้ และผู้รับจ้างจะยังคงต้องรับผิดชอบในความผิดและความประมาทเลินเล่อของผู้รับจ้างช่วง หรือของตัวแทนหรือลูกจ้างของผู้รับจ้างช่วงนั้นทุกประการ

กรณีผู้รับจ้างไปจ้างช่วงงานแต่บางส่วนโดยฝ่าฝืนความในวรรคหนึ่ง ผู้รับจ้างต้องชำระค่าปรับให้แก่ผู้ว่า



(นางสาวอัญญาพร เกร็งครัด)

ห้างหุ้นส่วนจำกัด **วิชิตนคร 2019**
WICHETNAKORN2019 LIMITED PARTNERSHIP

กิติยา

(นางสาวกิติยา ปัญญาเก่ง)

หรือภยันตรายใดๆ ต่อลูกจ้างหรือบุคคลอื่น ที่ผู้รับจ้างหรือผู้รับจ้างช่วงจ้างมาทำงาน ผู้รับจ้างจะต้องส่งมอบกรมธรรม์ประกันภัยดังกล่าว พร้อมทั้งหลักฐานการชำระเบี้ยประกันให้แก่ผู้ว่าจ้างเมื่อผู้ว่าจ้างเรียกร้อง

ข้อ ๑๓ การตรวจงานจ้าง

ถ้าผู้ว่าจ้างแต่งตั้งคณะกรรมการตรวจรับพัสดุ ผู้ควบคุมงาน หรือบริษัท ที่ปรึกษา เพื่อควบคุมการทำงานของ ผู้รับจ้าง คณะกรรมการตรวจ รับพัสดุ ผู้ควบคุมงาน หรือบริษัทที่ปรึกษานั้น มีอำนาจเข้าไปตรวจการงานในโรงงานและสถานที่ก่อสร้างได้ทุกเวลา และผู้รับจ้างจะต้องอำนวยความสะดวกและให้ความช่วยเหลือในการนั้นตามสมควร

การที่มีคณะกรรมการตรวจรับพัสดุ ผู้ควบคุมงาน หรือบริษัทที่ปรึกษานั้น หากทำให้ผู้รับจ้างพ้นความรับผิดชอบตามสัญญาข้อใดข้อหนึ่งไม่

ข้อ ๑๔ แบบรูปและรายการละเอียดคลาดเคลื่อน

ผู้รับจ้างรับรองว่าได้ตรวจสอบและทำความเข้าใจในแบบรูปและรายการละเอียดโดยถี่ถ้วนแล้ว หากปรากฏว่าแบบรูปและรายการละเอียดนั้นผิดพลาดหรือคลาดเคลื่อน ไปจากหลักการทางวิศวกรรมหรือทางเทคนิค ผู้รับจ้างตกลงที่จะปฏิบัติตามคำวินิจฉัยของผู้ว่าจ้าง คณะกรรมการตรวจรับพัสดุ ผู้ควบคุมงาน หรือบริษัทที่ปรึกษาที่ผู้ว่าจ้างแต่งตั้ง เพื่อให้งานแล้วเสร็จบริบูรณ์ คำวินิจฉัยดังกล่าวให้ถือเป็นที่สุด โดยผู้รับจ้างจะคิดค่าจ้าง ค่าเสียหาย หรือค่าใช้จ่ายใดๆ เพิ่มขึ้น จากผู้ว่าจ้างหรือขอขยายอายุสัญญาไม่ได้

ข้อ ๑๕ การควบคุมงานโดยผู้ว่าจ้าง

ผู้รับจ้างตกลงว่าคณะกรรมการตรวจรับพัสดุ ผู้ควบคุมงาน หรือบริษัท ที่ปรึกษาที่ผู้ว่าจ้างแต่งตั้ง มีอำนาจที่จะตรวจสอบและควบคุมงานเพื่อให้เป็นไปตาม สัญญา และมีอำนาจที่จะสั่งให้แก้ไขเปลี่ยนแปลงเพิ่มเติม หรือตัดทอนซึ่งงานตามสัญญา หากผู้รับจ้างขัดขืน ไม่ปฏิบัติตาม ผู้ว่าจ้าง คณะกรรมการตรวจ รับพัสดุ ผู้ควบคุมงาน หรือบริษัทที่ปรึกษา มีอำนาจ ที่จะสั่งให้หยุดการนั้นชั่วคราวได้ ความล่าช้าในกรณีเช่นนี้ ผู้รับจ้างจะถือเป็นเหตุขอขยายระยะเวลา การปฏิบัติงานตามสัญญาหรือเรียกค่าเสียหายใดๆ ไม่ได้ทั้งสิ้น

ข้อ ๑๖ งานพิเศษและการแก้ไขงาน

ผู้ว่าจ้างมีสิทธิที่จะสั่งเป็นหนังสือให้ผู้รับจ้างทำงานพิเศษซึ่งไม่ได้แสดงไว้หรือรวมอยู่ในเอกสารสัญญาหรืองานพิเศษอื่นๆ อยู่ในขอบข่ายทั่วไปแห่งวัตถุประสงค์ของสัญญา นอกจากนี้ ผู้ว่าจ้างยังมีสิทธิสั่งให้เปลี่ยนแปลงหรือแก้ไขแบบรูปและข้อกำหนดต่างๆ ในเอกสารสัญญานี้ด้วย

อัตราค่าจ้างหรือราคาที่กำหนดใช้ในสัญญานี้ ให้กำหนดใช้สำหรับงานพิเศษ หรืองานที่เพิ่มเติมขึ้น หรือตัดทอนลงทั้งปวงตามคำสั่งของผู้ว่าจ้าง หากในสัญญาไม่ได้กำหนดไว้ถึงอัตราค่าจ้าง หรือราคาใดๆ ที่จะนำมาใช้สำหรับงานพิเศษหรืองานที่เพิ่มขึ้นหรือลดลงดังกล่าว ผู้ว่าจ้าง และผู้รับจ้างจะได้ตกลงกันที่จะกำหนดอัตราค่าจ้างหรือราคาที่เพิ่มขึ้นหรือลดลงรวมทั้งการขยายระยะเวลา (ถ้ามี) กันใหม่เพื่อความเหมาะสม ในกรณีที่ตกลงกันไม่ได้ ผู้ว่าจ้างจะกำหนดอัตราค่าจ้าง หรือราคาตามแต่ผู้ว่าจ้างจะเห็นว่าเหมาะสมและถูกต้อง ซึ่งผู้รับจ้างจะต้องปฏิบัติตามคำสั่งของผู้ว่าจ้างไปก่อนเพื่อมิให้เกิดความเสียหายแก่งานที่จ้าง



(นางสาวอชฎาพร เกร่งครัด)

ห้างหุ้นส่วนจำกัด วิเชตนคร 2019
WICHETNAKORN2019 LIMITED PARTNERSHIP

กิตติยา

(นางสาวกิตติยา ปัญญาแก่ง)

ข้อ ๑๗ ค่าปรับ

หากผู้รับจ้างไม่สามารถทำงานให้แล้วเสร็จภายในเวลาที่กำหนดไว้ในสัญญาและผู้ว่าจ้างยังมีได้บอกเลิกสัญญา ผู้รับจ้างจะต้องชำระค่าปรับให้แก่ผู้ว่าจ้างเป็น จำนวนเงินวันละ ๒๑๖.๐๐ - บาท (สองร้อยสิบหกบาทถ้วน) และจะต้องชำระค่าใช้จ่ายในการควบคุมงาน (ถ้ามี) ในเมื่อผู้ว่าจ้าง ต้องจ้างผู้ควบคุมงานอีกต่อหนึ่งเป็นจำนวนเงินวันละ บาท (.....) นับถัดจากวันที่ครบกำหนดเวลาแล้วเสร็จของงานตามสัญญาหรือวันที่ผู้ว่าจ้างได้ขยายเวลาทำงานให้จนถึงวันที่ทำงานแล้วเสร็จจริง นอกจากนี้ ผู้รับจ้างยอมให้ผู้ว่าจ้างเรียกค่าเสียหายอันเกิดขึ้นจากการที่ผู้รับจ้างทำงานล่าช้า เฉพาะส่วนที่เกินกว่าจำนวนค่าปรับและค่าใช้จ่ายดังกล่าวได้อีกด้วย

ในระหว่างที่ผู้ว่าจ้างยังมีได้บอกเลิกสัญญานั้น หากผู้ว่าจ้างเห็นว่าผู้รับจ้าง จะไม่สามารถปฏิบัติตามสัญญาต่อไปได้ ผู้ว่าจ้างจะใช้สิทธิบอกเลิกสัญญาและใช้สิทธิตามข้อ ๑๘ ก็ได้ และถ้าผู้ว่าจ้างได้แจ้งข้อเรียกร้องไปยังผู้รับจ้างเมื่อครบกำหนดเวลาแล้วเสร็จของงานขอให้ชำระค่าปรับแล้ว ผู้ว่าจ้างมีสิทธิที่จะปรับผู้รับจ้างจนถึงวันบอกเลิกสัญญาได้อีกด้วย

ข้อ ๑๘ สิทธิของผู้ว่าจ้างภายหลังบอกเลิกสัญญา

ในกรณีที่ผู้ว่าจ้างบอกเลิกสัญญา ผู้ว่าจ้างอาจทำงานนั้นเองหรือว่าจ้างผู้อื่นให้ทำงานนั้นต่อจนแล้วเสร็จก็ได้ ผู้ว่าจ้างหรือผู้รับจ้างทำงานนั้นต่อมีสิทธิใช้เครื่องใช้ในการก่อสร้าง สิ่งก่อสร้างขึ้นชั่วคราวสำหรับงานก่อสร้าง และวัสดุต่างๆ ซึ่งเห็นว่าจำเป็นต้องสงวนเอาไว้เพื่อการปฏิบัติงานตามสัญญา ตามที่จะเห็นสมควร

ในกรณีดังกล่าว ผู้ว่าจ้างมีสิทธิริบหรือบังคับจากหลักประกันการปฏิบัติตามสัญญาทั้งหมด หรือบางส่วนตามแต่จะเห็นสมควร นอกจากนั้น ผู้รับจ้างจะต้องรับผิดชอบในค่าเสียหายซึ่งเป็นจำนวน เกินกว่าหลักประกันการปฏิบัติตามสัญญา รวมทั้งค่าใช้จ่ายที่เพิ่มขึ้น ในการทำงานนั้นต่อให้แล้วเสร็จตามสัญญา ตลอดจนค่าใช้จ่ายในการควบคุมงานเพิ่ม (ถ้ามี) ซึ่งผู้ว่าจ้างจะหัก เอาจากเงินประกันผลงานหรือจำนวนเงินใดๆ ที่จะจ่ายให้แก่ผู้รับจ้างก็ได้

ข้อ ๑๙. การบังคับค่าปรับ ค่าเสียหาย และค่าใช้จ่าย

ในกรณีที่ผู้รับจ้างไม่ปฏิบัติตามสัญญาข้อหนึ่งข้อใดด้วยเหตุใดๆ ก็ตาม จนเป็นเหตุให้เกิดค่าปรับ ค่าเสียหาย หรือค่าใช้จ่ายแก่ผู้ว่าจ้าง ผู้รับจ้างต้องชดใช้ค่าปรับ ค่าเสียหาย หรือค่าใช้จ่ายดังกล่าวให้แก่ผู้ว่าจ้างโดยสิ้นเชิงภายในกำหนด ๗ (เจ็ด) วัน นับถัดจากวันที่ได้รับแจ้งเป็นหนังสือจากผู้ว่าจ้าง หากผู้รับจ้างไม่ชดใช้ให้ถูกต้องครบถ้วนภายในระยะเวลาดังกล่าวให้ผู้ว่าจ้างมีสิทธิที่จะหักเอาจากจำนวนเงินค่าจ้างที่ต้องชำระ หรือจากเงินประกันผลงาน ของผู้รับจ้าง หรือบังคับจากหลักประกันการปฏิบัติตามสัญญาได้ทันที

หากค่าปรับ ค่าเสียหาย หรือค่าใช้จ่ายที่บังคับจากเงินค่าจ้างที่ต้องชำระ เงินประกันผลงาน หรือหลักประกันการปฏิบัติตามสัญญาแล้วยังไม่เพียงพอ ผู้รับจ้างยินยอมชำระส่วนที่เหลือ ที่ยังขาดอยู่จนครบถ้วนตามจำนวนค่าปรับ ค่าเสียหาย หรือค่าใช้จ่ายนั้น ภายในกำหนด ๗ (เจ็ด) วัน นับถัดจากวันที่ได้รับแจ้งเป็นหนังสือจากผู้ว่าจ้าง

หากมีเงินค่าจ้างตามสัญญาที่หักไว้จ่ายเป็นค่าปรับ ค่าเสียหาย หรือค่าใช้จ่ายแล้วยังเหลืออยู่อีกเท่าใด ผู้ว่าจ้างจะคืนให้แก่ผู้รับจ้างทั้งหมด

ข้อ ๒๐ การทำบริเวณก่อสร้างให้เรียบร้อย

ผู้รับจ้างจะต้องรักษาบริเวณสถานที่ปฏิบัติงานตามสัญญานี้ รวมทั้งโรงงานหรือ สิ่งอำนวยความสะดวกในการทำงานของผู้รับจ้าง ลูกจ้าง ตัวแทน หรือผู้รับจ้างชวง (ถ้ามี) ให้สะอาด ปลอดภัย และมีประสิทธิภาพในการทำงานตลอด



(นางสาวอัญญาพร เกร่งครัด)

บริษัท วิเชตนาคอร์น 2019 จำกัด
WICHETNAKORN2019 LIMITED PARTNERSHIP

กิตติยา

(นางสาวกิตติยา ปัญญาแก่ง)

ระยะเวลาการจ้าง และเมื่อทำงานเสร็จสิ้นแล้วจะต้องขนย้ายบรรดาเครื่องใช้ในการทำงานจ้างรวมทั้งวัสดุ ขยะมูลฝอย และสิ่งก่อสร้างชั่วคราวต่างๆ (ถ้ามี) ทั้งจะต้องกลบเกลี่ยพื้นดินให้เรียบร้อยเพื่อให้บริเวณทั้งหมดอยู่ในสภาพที่สะอาดและใช้การได้ทันที

ข้อ ๒๑ การงดหรือลดค่าปรับ หรือการขยายเวลาปฏิบัติงานตามสัญญา

ในกรณีที่มีเหตุเกิดจากความผิดหรือความบกพร่องของฝ่ายผู้ว่าจ้าง หรือเหตุสุดวิสัย หรือเกิดจากเหตุการณ์อันหนึ่งอันใดที่ผู้รับจ้างไม่ต้องรับผิดชอบตามกฎหมาย หรือเหตุอื่นตามที่กำหนด ในกฎกระทรวง ซึ่งออกตามความในกฎหมายว่าด้วยการจัดซื้อจัดจ้างและการบริหารพัสดุภาครัฐ ทำให้ผู้รับจ้างไม่สามารถทำงานให้แล้วเสร็จตามเงื่อนไขและกำหนดเวลาแห่งสัญญานี้ได้ ผู้รับจ้างจะต้องแจ้งเหตุหรือเหตุการณ์ดังกล่าวพร้อมหลักฐานเป็นหนังสือให้ผู้ว่าจ้างทราบ เพื่อของดหรือลดค่าปรับ หรือขยายเวลาทำงานออกไปภายใน ๑๕ (สิบห้า) วันนับถัดจากวันที่เหตุอันนั้นสิ้นสุดลง หรือตามที่กำหนดในกฎกระทรวงดังกล่าว แล้วแต่กรณี

ถ้าผู้รับจ้างไม่ปฏิบัติให้เป็นไปตามความในวรรคหนึ่ง ให้ถือว่าผู้รับจ้างได้สละสิทธิเรียกร้อง ในการที่จะของดหรือลดค่าปรับ หรือขยายเวลาทำงานออกไปโดยไม่มีเงื่อนไขใดๆ ทั้งสิ้น เว้นแต่ กรณีเหตุเกิดจากความผิดหรือความบกพร่องของฝ่ายผู้ว่าจ้าง ซึ่งมีหลักฐานชัดเจน หรือผู้ว่าจ้างทราบดี อยู่แล้วตั้งแต่นั้น

การงดหรือลดค่าปรับ หรือขยายกำหนดเวลาทำงานตามวรรคหนึ่ง อยู่ในดุลพินิจของผู้ว่าจ้างที่จะพิจารณาตามที่เห็นสมควร

ข้อ ๒๒. มาตรฐานฝีมือช่าง

ผู้รับจ้างตกลงเป็นเงื่อนไขสำคัญว่า ผู้รับจ้างจะต้องมีและใช้ผู้ผ่านการทดสอบมาตรฐานฝีมือช่างจากกระทรวงแรงงานและสวัสดิการสังคม หรือผู้มีวุฒิปริญญา ปวช. ปวส. และปวท. หรือเทียบเท่าจากสถาบันการศึกษาที่ ก.พ. รับรองให้เข้ารับราชการได้ ในอัตราไม่ต่ำกว่าร้อยละ ๑๐ (สิบ) ของแต่ละสาขาช่าง แต่จะต้องมีช่างจำนวนอย่างน้อย ๑ (หนึ่ง) คน ในแต่ละสาขาช่างดังต่อไปนี้

ช่างโยธาหรือช่างก่อสร้าง

ผู้รับจ้างจะต้องจัดทำบัญชีแสดงจำนวนช่างทั้งหมดโดยจำแนกตามแต่ละสาขาช่างและ ระดับช่าง พร้อมกับระบุรายชื่อช่างผู้ผ่านการทดสอบมาตรฐานฝีมือช่างหรือผู้มีวุฒิปริญญาหรือปวช. ปวส. และปวท. ในวรรคหนึ่งนำมาแสดงพร้อมหลักฐานต่างๆ ต่อคณะกรรมการตรวจรับพัสดุหรือผู้ควบคุมงาน ก่อนเริ่มลงมือทำงาน และพร้อมที่จะให้ผู้ว่าจ้างหรือเจ้าหน้าที่ของผู้ว่าจ้างตรวจสอบดูได้ตลอด ระยะเวลาการทำงานตามสัญญานี้ของผู้รับจ้าง

ข้อ ๒๓. การปรับราคาค่าจ้าง

ผู้ว่าจ้างและผู้รับจ้าง ตกลงกันให้ใช้สัญญาปรับราคาได้ สำหรับราคางานก่อสร้างตามสัญญานี้โดยการนำสูตร Escalation Factor (K) มาใช้คำนวณราคางานที่เปลี่ยนแปลงไป โดยวิธีการต่อไปนี้ ตามเงื่อนไข หลักเกณฑ์ สูตร และวิธีคำนวณที่ใช้กับสัญญาแบบปรับราคาได้ตามมติคณะรัฐมนตรีเมื่อวันที่ ๒๒ สิงหาคม ๒๕๓๒ เรื่องการพิจารณาช่วยเหลือผู้ประกอบการอาชีพงานก่อสร้าง ตามหนังสือสำนักเลขาธิการคณะรัฐมนตรี ที่ นร ๐๒๐๓/ว ๑๐๙ ลงวันที่ ๒๔ สิงหาคม ๒๕๓๒

สูตรการปรับราคา (สูตรค่า K) จะต้องคงที่ที่ระดับที่กำหนดไว้ในวันแล้วเสร็จตามที่กำหนดไว้ในสัญญา หรือภายในระยะเวลาที่ ผู้ว่าจ้าง ได้ขยายออกไป โดยจะใช้สูตรของทางราชการที่ได้ระบุตามภาคผนวก ๒



(นางสาวอัญญาพร เกร่งครัด)

ทางหุ้นส่วนจำกัด WICHETNAKORN 2019
WICHETNAKORN 2019 LIMITED PARTNERSHIP

กัตติยา

(นางสาวกัตติยา ปัญญาแก่ง)

สัญญาที่ทำขึ้นเป็นสองฉบับ มีข้อความถูกต้องตรงกัน คู่สัญญาได้อ่านและเข้าใจข้อความ โดยละเอียด
ตลอดแล้ว จึงได้ลงลายมือชื่อ พร้อมทั้งประทับตรา (ถ้ามี) ไว้เป็นสำคัญต่อหน้าพยาน และคู่สัญญาต่างยึดถือไว้ฝ่ายละหนึ่งฉบับ

(ลงชื่อ)..... ผู้ว่าจ้าง
(นางสาวอัฐภาพร เครื่องครัด)



(ลงชื่อ)..... ผู้รับจ้าง
นางสาวกิตติยา ปัญญาแก่ง
WICHETNAKORN... PARTNERSHIP

(ลงชื่อ)..... พยาน
(นางสาวอรุณี มีทรัพย์)

(ลงชื่อ)..... พยาน
(นางนิภาพร ต้อนรัมย์)

เลขที่โครงการ ๖๗๐๒๙๒๙๕๐๔๒
เลขคุมสัญญา ๖๗๐๒๒๒๐๑๓๒๔๒

ทิศเหนือ

แผนที่สังเขปหมู่บ้าน บ้านสวนดอกคำ

หมู่ 4 ตำบล วิเศษนคร อำเภอ แจ้ห่ม จังหวัด ลำปาง

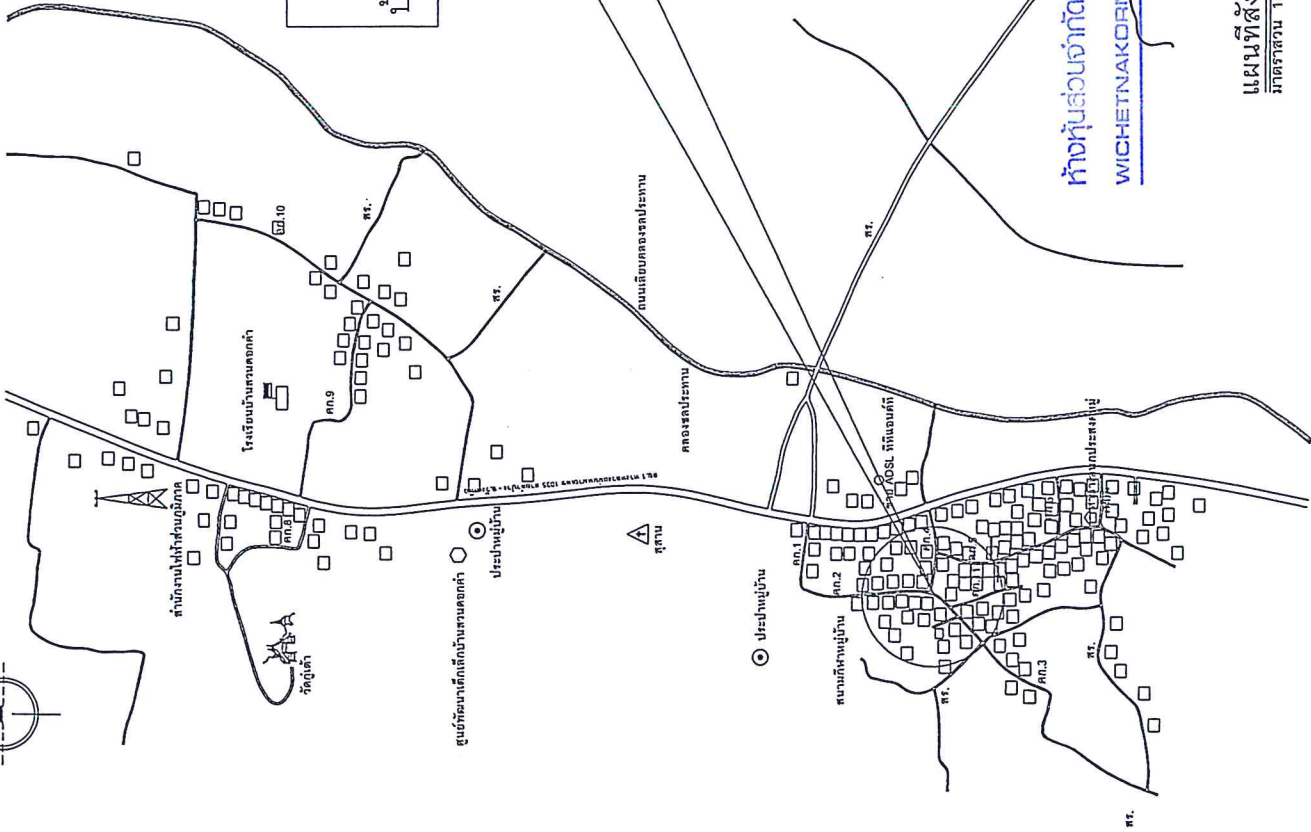

จุดดำเนินโครงการปรับปรุงระบายน้ำคอกนกริตเสริมเหล็ก
 สายบ้านนาตึบ สงสาร - บ้านนายวัลลภ ชูเงินทรีตา
 บ้านสวนดอกคำ หมู่ที่ 4 ขนาดปากกว้างเฉลี่ย 0.45 ม. ยาว 75 ม.



องค์การบริหารส่วนตำบลวิเศษนคร	
โครงการ	ปรับปรุงระบบระบายน้ำคอกนกริตเสริมเหล็ก สายบ้านนาตึบ สงสาร - บ้านนายวัลลภ ชูเงินทรีตา บ้านสวนดอกคำ ม.4
สถานที่	บ้านสวนดอกคำ หมู่ที่ 4 ตำบลวิเศษนคร อำเภอแจ้ห่ม จังหวัดลำปาง
เขียนแบบ	นายสุเมธ ไชยยา ตำแหน่ง ศึกษานิเทศก์ชำนาญการ
วิศวกร	
ตรวจงาน	นายสุวิทย์ ใสใจ ตำแหน่ง ศึกษานิเทศก์ชำนาญการ
เห็นชอบ	นายพรศิลป์ ไชยเมืองมูล ตำแหน่ง นักเทคนิคการเกษตร
อนุมัติ	นางสาวอภิญญา เสงศรีรัต ตำแหน่ง นายกองค์การบริหารส่วนตำบล
ผู้อำนวยการ	นายวันเฉลิม
แสดงแบบ	นายพิเชษฐพงษ์
มาตราส่วน	
วัน / เดือน / ปี	
จำนวนแผ่น	7
แผ่นที่	1

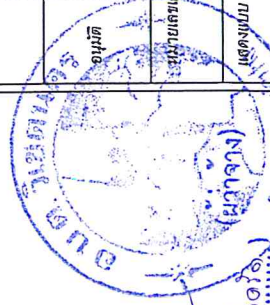

ลงชื่อ (นางสาวอภิญญา เสงศรีรัต) กิติยา
 (นางสาวอภิญญา เสงศรีรัต) (เพชยา)
 (นางสาวอภิญญา เสงศรีรัต) (เพชยา)
 (นางสาวอภิญญา เสงศรีรัต) (เพชยา)
 (นางสาวอภิญญา เสงศรีรัต) (เพชยา)

สำนักงานเจ้าท่าภูมิภาคสาขา ลำปาง
WICHETNAKORINZ 2019 LIMITED PARTNERSHIP

แผนที่สังเขป
 มาตรฐาน T : 5000

แผนที่โครงการปรับปรุงระบายน้ำคอนกรีตเสริมเหล็ก
 สายบ้านนางตیب สงสาร - บ้านนายวัลลภ ชู้นจันทร์ตา
 บ้านสวนดอกคำ หมู่ที่ 4 ขนาดปากกว้างเฉลี่ย 0.45 ม.ยาว 75 ม.

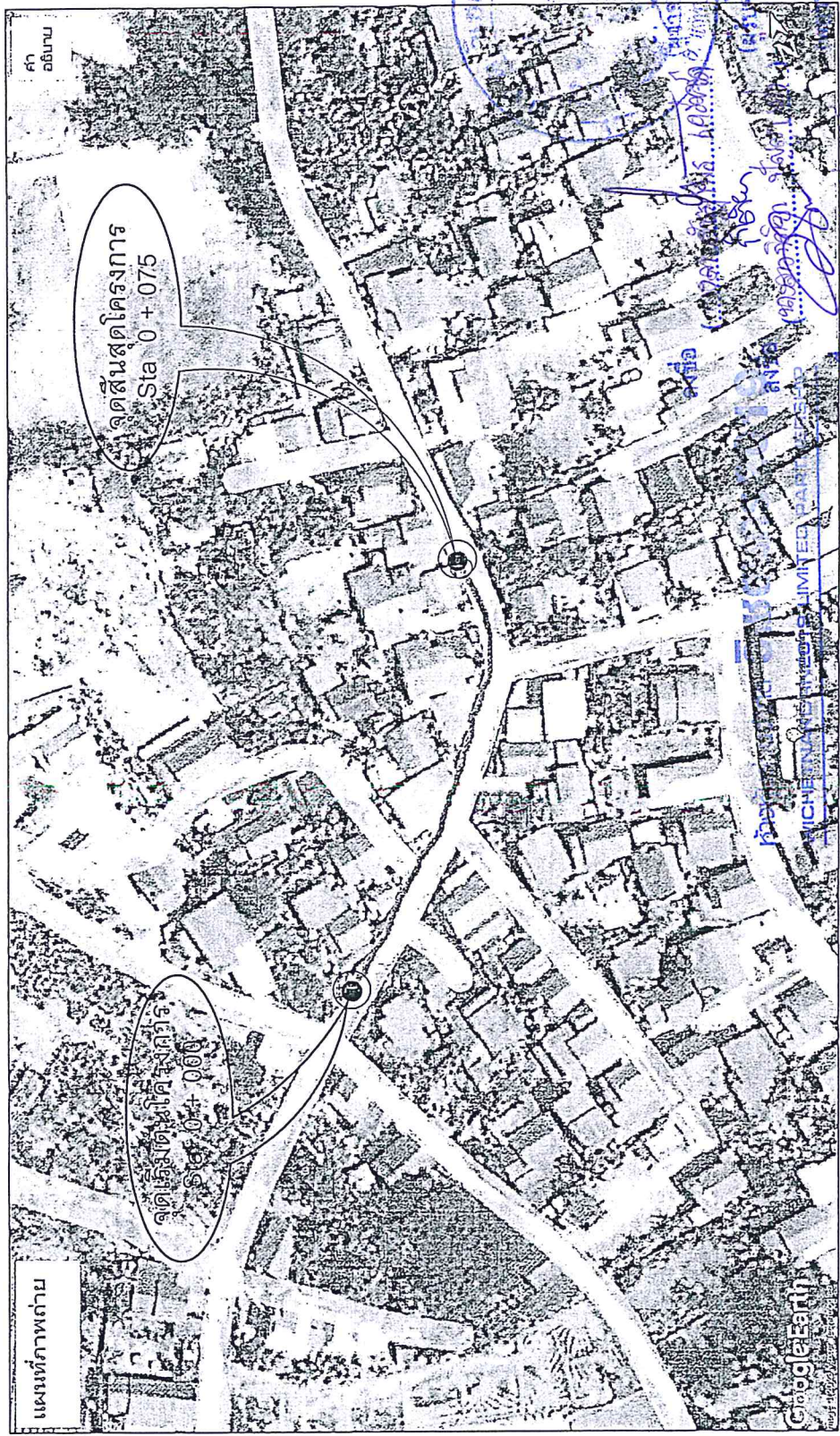

ลงชื่อ (นายสุวิทย์ อธิวงษ์) (เพิกถอน)
 ลงชื่อ (จอวิภากร อธิวงษ์)



องค์การบริหารส่วนตำบลวิเศษนคร

โครงการ	ปรับปรุงระบบระบายน้ำคอนกรีตเสริมเหล็ก สายบ้านนางตیب สงสาร - บ้านนายวัลลภ ชู้นจันทร์ตา บ้านสวนดอกคำ ม.4
สถานที่	บ้านสวนดอกคำ หมู่ที่ 4 ตำบลวิเศษนคร อำเภอเฉลิมพระนคร จังหวัดบุรีรัมย์
เขียนแบบ	นายสุวิทย์ อธิวงษ์ ตำแหน่ง วิศวกรโยธาชำนาญงาน
วิศวกร	
ตรวจทาน	นายสุวิทย์ อธิวงษ์ ตำแหน่ง วิศวกรโยธาชำนาญงาน
เห็นชอบ	นายสุวิทย์ อธิวงษ์ ตำแหน่ง วิศวกรโยธาชำนาญงาน
อนุมัติ	นางสาวอัญญาพร เก่งคงดี ตำแหน่ง นายก อบต.วิเศษนคร
หมายเหตุ	นางสาวอัญญาพร เก่งคงดี ตำแหน่ง นายก อบต.วิเศษนคร
แสดงแบบ	นายสุวิทย์ อธิวงษ์
มาตราส่วน	แนวกว้างเท่าตัว
วัน / เดือน / ปี	
จำนวนแผ่น	7
แผ่นที่	2
	7



องค์การบริหารส่วนตำบลวิเศษนคร

โครงการ	ปรับปรุงระบบน้ำคอนกรีตเสริมเหล็ก สายบ้านแม่ตึบ อ.เสนา - บ้านแม่ธิลลภ อุ้มเงินหล้า บ้านสวนดอกคำ ม.4
สถานที่	บ้านสวนดอกคำ หมู่ที่ 4 ตำบลวิเศษนคร อำเภอแจ้ห่ม จังหวัดลำปาง
เขียนแบบ	นางสุวิภา ไชยยา ตำแหน่ง วิศวกรโยธา
วิศวกร	
ตรวจทาน	นางสุวิภา ไชยยา ตำแหน่ง วิศวกรโยธา
ผู้น้อมรับชอบ	นายพรสิทธิ์ ไชยเนืองนุด ตำแหน่ง วิศวกรโยธา
อนุมัติ	นางสาวยุภาพร เสงี่ยมศักดิ์ ตำแหน่ง นายกองค์การบริหารส่วนตำบล
รับอนุมัติ	นายสุวิภา ไชยยา
แสดงแบบ	แผนผังแสดงแบบ
มาตราส่วน	
วัน / เดือน / ปี	
จำนวนแผ่น	7
แผ่นที่	3
	7

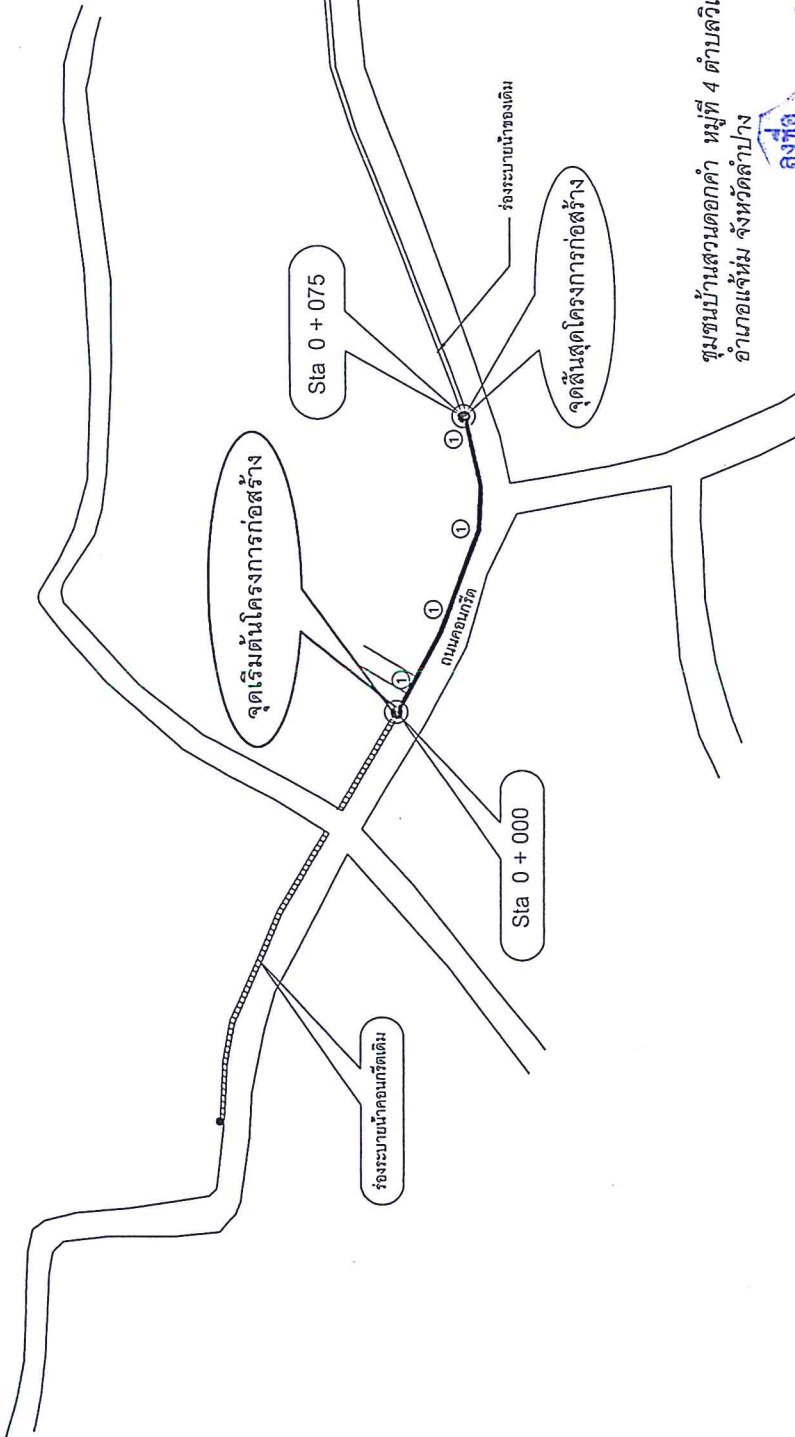

ชุมชนบ้านสวนดอกคำ หมู่ที่ 4 ตำบลวิเศษนคร
อำเภอแจ้ห่ม จังหวัดลำปาง

ผังบริเวณ

เทศบาลตำบล วิเศษนคร 2019

WICHETNAKORN2019 LIMITED PARTNERSHIP

นายแพทย์

- ① จุดที่เป็นท่อระบายน้ำปิดปากทางเข้านั้น
- งานและเสร็จเรียบร้อยแล้ว ผู้รับจ้างได้ทำทุกอย่างเสร็จเรียบร้อยตามแบบแปลน
- พร้อมทั้งความสะอาดบริเวณให้เรียบร้อยโดย ปราศจากเศษขี้ครูด เศษวัสดุ เหล็ก
- ที่ใช้ทุกอย่างออกจากบริเวณก่อสร้างออกให้หมด
- งานใดที่นอกเหนือจากแบบแปลน ที่เกี่ยวเนื่องกับโครงการ ผู้รับจ้างจะต้องรับผิดชอบไว้ก่อน
- ทำให้เสร็จเรียบร้อย โดยให้เป็นไปตามหลักวิชาช่างและไม่มีกบฏหรือข้อจำกัดใดๆทั้งสิ้น

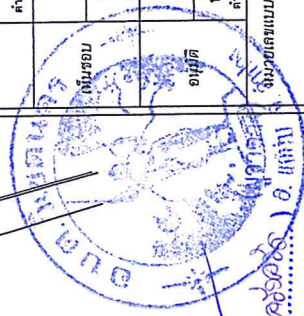

(ผู้รับจ้าง) (เพยาน)
(วิศวกรโยธา) (เพยาน)
(วิศวกรโยธา) (เพยาน)
(วิศวกรโยธา) (เพยาน)
(วิศวกรโยธา) (เพยาน)



องค์การบริหารส่วนตำบลวิเชตนคร

โครงการ
ปรับปรุงระบบระบายน้ำคลองขี้เหล็ก
สายบ้านลาดบึงสังคา - บ้านนาขี้เหล็ก
หมู่ 4 ตำบลบ้านลาด อำเภอเมือง จ.ม.4

สถานที่
บ้านสวนดอกคำ หมู่ที่ 4 ตำบลวิเชตนคร
อำเภอแกลง จังหวัดปราจีนบุรี

เขียนแบบ
นางศุภมิตร ไชยยา
ตำแหน่ง วิศวกรโยธา

วิศวกร
นางศุภมิตร ไชยยา

ตรวจสอบ
นายทวีศักดิ์ ไชยเมืองมูล
ตำแหน่ง วิศวกรโยธา

อนุมัติ
นางสาวอุษิษา เสงศรีรัต
ตำแหน่ง นายกองค์การบริหารส่วนตำบล

นายเขตแบบ

แสดงแบบ
แบบแปลนรูปขยาย

มาตราส่วน
1 : 20

วันที่ / เดือน / ปี

จำนวนแผ่น
7

แผ่นที่
4

7

4

7

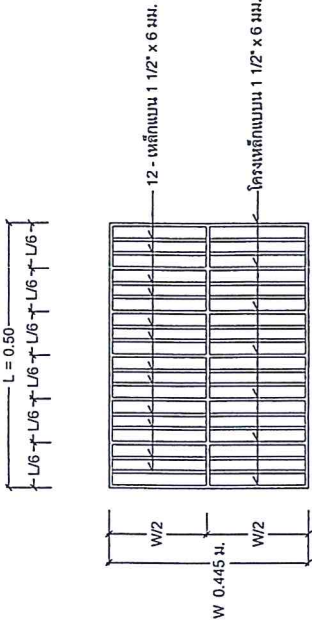

แปลนร่องระบายน้ำ ค.ส.ล. รูปด้วย
มาตราส่วน 1:20

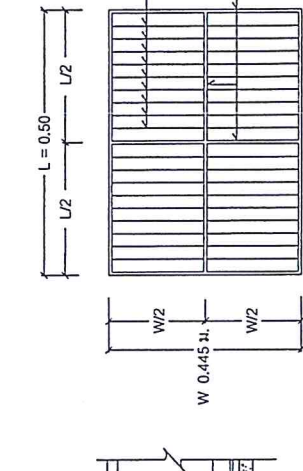

รูปตัดตามขวาง
มาตราส่วน 1:20

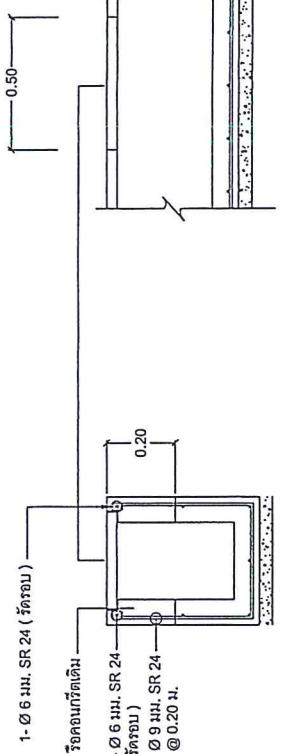

รูปตัดตามขวาง
มาตราส่วน 1:20

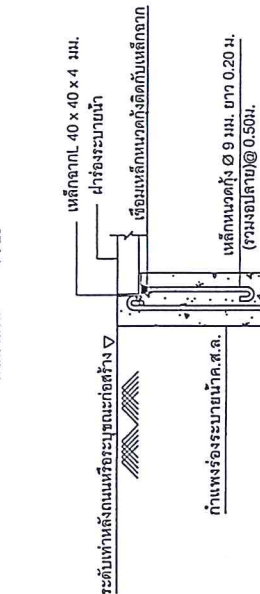

รูปขยายฝารับน้ำ
มาตราส่วน 1:5

รูปขยายฝาร่องชนิดข้ามถนนหรือปากทางเข้าบ้าน
มาตราส่วน 1:10

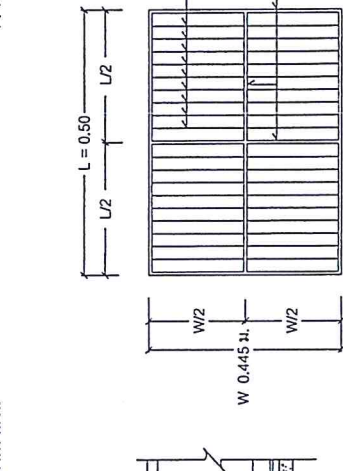

รูปขยายฝาร่องชนิดจราจรมา
มาตราส่วน 1:10



แสดงท่อ PVC กรณีสถานหน้าบ้าน
มาตราส่วน 1:5

รายการที่ผู้รับจ้างต้องปฏิบัติ ดังนี้

1. ให้ผู้รับจ้างดำเนินการรื้อถอนร่องระบายน้ำเดิมออกแล้วดำเนินการเสริมปากร่องระบายน้ำใหม่ ราชและยึดตามแบบ
2. ทำแผ่นปิดเหล็กตะแกรงร่องระบายน้ำ ขนาดกว้าง 0.445 x 0.50 ม. หนา 150 มม. (ฝาร่องหน้า 118 มม. ฝาร่องหน้า 118 มม.) ราชและยึดตามแบบ
3. การเชื่อมเหล็กให้เชื่อมทั้งสองด้าน ณ ที่ร้อยท่อ ราชและยึดตามแบบ
3. ผังบริเวณ ขนาด แนวระดับ สันร่องปรับเปลี่ยนได้ตามสภาพพื้นที่และตามความเหมาะสม ทั้งนี้ ให้อยู่ในดุลพินิจของช่างผู้ควบคุมงาน หรือคณะกรรมการตรวจสอบงานจ้าง โดยมีมาตรฐานต้องไม่น้อยกว่าเดิม และนำไปตามหลักวิชาการ

หมายเหตุ

- ให้เชื่อมเหล็กฝาร่องระบายน้ำทั้งสองด้าน ยึดตลอดแนวท่อ
- หากมีปัญหาใดๆ ให้อยู่ในดุลพินิจของช่างผู้ควบคุมงาน หรือคณะกรรมการตรวจสอบงานจ้าง โดยมีมาตรฐานต้องไม่น้อยกว่าเดิมและนำไปตามหลักวิชาการ

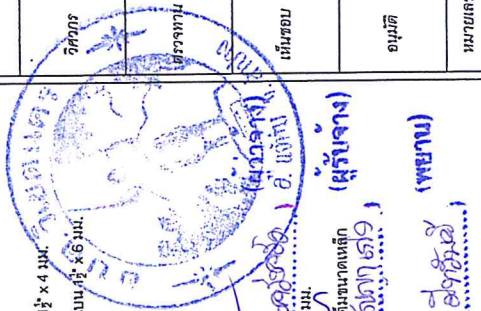

บริษัท (จอสออีซีทีทีเอส โฮลดิ้งส์) จำกัด (มหาชน)
โครงการก่อสร้างระบบระบายน้ำ
ให้เชื่อมเหล็กบนเขตรัดกับเหล็กฉาก
WICHETNAKORNE019 LIMITED PARTNERSHIP
แสดงท่อ PVC กรณีสถานหน้าบ้าน

รายการประกอบแบบ

1. โครงสร้างโดยทั่วไป ใช้คอนกรีตในอัตราส่วน 1 : 2 : 4

2. ปูนซีเมนต์

2.1 งานคอนกรีตโครงสร้าง ใช้ปูนซีเมนต์ประเภทที่ 1 มาตรฐาน มอก.15

2.2 งานปูนก่อ ปูนฉาบ ใช้ปูนซีเมนต์ชนิดธรรมดา มาตรฐาน มอก.80

3. ทรายหยาบผสมคอนกรีตต้องสะอาดเม็ดแฉกรัง ปราศจากวัสดุพิษหรือวัสดุอินทรีย์ปน

ส่วนทรายที่ใช้ผสมปูนฉาบ ให้ใช้ทรายละเอียด สะอาดปราศจากวัสดุพิษหรือสิ่งอินทรีย์ปน

4. หิน ต้องแข็งแฉงไม่ผุกร่อน สะอาด ขนาดเล็กสุดไม่ต่ำกว่า 2 ซม. และใหญ่สุดไม่เกิน 5 ซม.

5. น้ำที่ใช้ผสมคอนกรีต ต้องสะอาด ปราศจาก กรด ด่าง น้ำมัน และสารอินทรีย์ อินทรีย์ปน

6. เหล็กเส้น ต้องเป็นเหล็กที่มีผลิตในมาตรฐาน มอก.มีวสะอาด ปราศจากน้ำมัน สนิม ไม่มีรอยแตกร้าว

7. การเทคอนกรีต

7.1 ต้องใช้คอนกรีตที่ผสมเสร็จใหม่ ห้ามใช้คอนกรีตที่ผสมไว้เกิน 30 นาที

7.2 ต้องใช้เครื่องสั่นคอนกรีต ในการเทคอนกรีตทุกครั้ง

เว้นแต่ได้รับอนุญาตจากผู้ควบคุมงานเขตคอนกรีตต้องแจ้งเหล็กกระทุ้ง

ให้เนื้อคอนกรีตยุบตัวแน่น ไม่มีโพรงเกิดขึ้น

8. การรักษาน้ำเนื้อคอนกรีต

- ภายใน 24 ชั่วโมง ที่คอนกรีตยังไม่แข็งตัว ต้องคลุมคอนกรีตไม่ให้โดนน้ำ

หรือได้รับการกระพือกระเทือนใดๆ ทั้งสิ้น ต่อจากนั้นให้ทำการบ่มคอนกรีตวิธีใดวิธีหนึ่งดังนี้

1) ใช้กระดาษคลุม แล้วรดน้ำให้ชุ่มตลอดเวลา อย่างน้อย 7 วัน

การรดน้ำให้รดน้ำเข้าครั้งหนึ่งและเย็นอีกครั้งหนึ่ง กระสอบที่คลุมคอนกรีตจะต้องชุ่มตลอดเวลา

2) ใช้น้ำสะอาดบ่มคอนกรีตให้มีน้ำขังอยู่เหนือหน้าคอนกรีตไม่น้อยกว่า 5 ซม. ตลอดเวลาต่อเนื่องกันไม่น้อยกว่า 7 วัน

3) ใช้ทรายสะอาดคลุมให้ทั่วผิวหน้าคอนกรีต หนาไม่น้อยกว่า 5 ซม. แล้วใช้น้ำสะอาดรดทราย ให้ชุ่มน้ำตลอดเวลา

ต่อเนื่องกันไม่น้อยกว่า 7 วัน

4) ใช้น้ำยาบ่มคอนกรีต

รายการที่ผู้รับจ้างต้องถือปฏิบัติ หากผู้ควบคุมงานมีข้อสงสัยเกี่ยวกับวัสดุก่อสร้าง

1. ผู้รับจ้างต้องทำการทดสอบคุณสมบัติของวัสดุตามมาตรฐานก่อสร้าง ของกรมโยธาธิการ มยธ.101, มยธ.106

2. ผู้รับจ้างต้องเก็บตัวอย่างคอนกรีต ขนาด 15 x 15 x 15 ซม. จำนวน 3 ลูก ต่อคอนกรีตทุก ๆ 50 ลบ.ม. หรือตามดุลยพินิจของผู้ควบคุมงาน แต่ทำการทดสอบ

โดยรับกำลังแรงอัดได้ไม่น้อยกว่า 240 กก.ตร.ซม. ที่อายุคอนกรีต 28 วัน (การร่อนทดสอบคอนกรีตได้เมื่อระยะเวลาได้)

3. ผู้รับจ้างต้องเก็บตัวอย่างเหล็กเสริมทรงตามคุณสมบัติของผู้ควบคุมงาน ขนาดละ 3 ห่อน แล้วทำการทดสอบ

4. การทดสอบวิธีทุบทุกชนิดต้อง ผ่านการทดสอบรับรองโดยหน่วยราชการอื่นที่ผู้รับจ้างเชื่อถือได้ ก่อนที่จะส่งมอบงาน และจะขอทุกครั้งที่ขอรับใช้จากต่าง ๆ ผู้รับจ้างต้องรับผิดชอบทั้งสิ้น

5. ให้ผู้ควบคุมงานเป็นผู้ควบคุมการนำวัสดุไปทดสอบ

ข้อกำหนดในการก่อสร้าง

1. ผู้รับจ้างต้องมีช่างฝีมือในการก่อสร้าง หากช่างใดทำงานไม่เรียบร้อยและไม่ถูกตามหลักวิชาการ

ผู้จ้าง (โดยช่างผู้ควบคุมงาน)

มีสิทธิ์เปลี่ยนช่างหรือช่างใด โดยผู้รับจ้างไม่มีสิทธิ์เรียกร้องเงินชดเชยตอบแทนใดๆทั้งสิ้น

2. หากรูปแบบหรือรายการใด ๆ มีความขัดแย้ง ไม่มีรายละเอียดชัดเจน ขอให้ผู้นอกเขียนขึ้นของผู้จ้าง

(โดยคณะกรรมการตรวจการจ้างหรือช่างผู้ควบคุมงาน) เป็นผู้ตัดสินใจโดยทันที

ทั้งนี้ให้เป็นไปตามหลักวิชาการ

3. ในกรณีตรวจพบว่า ผู้รับจ้างทำงานไม่ถูกต้องตามแบบแปลนและรายการ ช่างผู้ควบคุมงาน

มีสิทธิ์สั่งการให้ผู้รับจ้างทำการแก้ไขให้ถูกต้องทันที โดยผู้รับจ้างจะเรียกร้องค่าเสียหายหรือต่อสัญญาไม่ได้ ไม่ว่ากรณีใด ๆ ทั้งสิ้น

4. แนวและระดับสามารถปรับเปลี่ยนได้ตามสภาพพื้นที่ และตามความเหมาะสม

โดยปริมาณงานต้องไม่น้อยกว่าเดิมทั้งนี้ให้อยู่ในดุลยพินิจของผู้ควบคุมงานและเป็นไปตามหลักวิชาการ

5. จุดก่อสร้าง หากมีอุปสรรคด้านสาธารณูปโภคต่าง ๆ เช่น ไฟฟ้า โทรศัพท์ ประปา ท่อระบายน้ำ เป็นต้น

ผู้รับจ้างจะต้องดำเนินการติดต่อหน่วยงานที่เกี่ยวข้องและรับผิดชอบต่อความเสียหาย

ทั้งหมดเกิดขึ้น โดยค่าใช้จ่ายต่าง ๆ ให้เป็นของผู้รับจ้างทั้งสิ้น

หมายเหตุ

งานจะแล้วเสร็จก่อนเมื่อ ผู้รับจ้างได้ทำทุกอย่างเสร็จเรียบร้อยตามแบบแปลน พร้อมทั้งทำเอกสารประกอบเรื่องให้เรียบร้อยโดย

ปราศจากเศษกรวด เศษวัสดุ เหล็ก ที่ขังทุกอย่างออกจากบริเวณก่อสร้างออกให้หมด

	
องค์การบริหารส่วนตำบลวิเศษนคร	
โครงการ	ปรับปรุงระบบน้ำคอนกรีตเสริมเหล็ก สายบ้านจาดิบ สงขลา - บ้านจาดิบ จุนเจิมวิทยา บ้านสวนดอกคำ ม.4
สถานที่	บ้านสวนดอกคำ หมู่ที่ 4 ตำบลวิเศษนคร อำเภอเวียงเหนือ จังหวัดลำปาง
เขียนแบบ	นายสุเมธ ไซยา ตำแหน่ง วิศวกรประจำงาน
วิศวกร	
ตรวจทาน	นายสุเมธ ไซยา ตำแหน่ง วิศวกรประจำงาน
ผู้รับชอบ	นายวราวุธ ไซยา ตำแหน่ง วิศวกรประจำงาน
อนุมัติ	นางสาวอัญญา เสงี่ยมศักดิ์ ตำแหน่ง นายกองค์การบริหารส่วนตำบล
หนังสือ	นายสุเมธ ไซยา ตำแหน่ง วิศวกรประจำงาน
วันที่ออกแบบ	แบบร่างประกอบแบบ
วันที่/เดือน/ปี	มกราคม
จำนวนแผ่น	7
แผ่นที่	5
	7

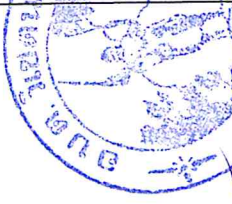

หนังสือ

 (ชื่อผู้รับจ้าง)..... (ผู้รับจ้าง)

 (ชื่อผู้ควบคุมงาน)..... (ผู้ควบคุมงาน)

 (ชื่อผู้รับจ้าง)..... (ผู้รับจ้าง)

 (ชื่อผู้ควบคุมงาน)..... (ผู้ควบคุมงาน)

 (ชื่อผู้รับจ้าง)..... (ผู้รับจ้าง)

 (ชื่อผู้ควบคุมงาน)..... (ผู้ควบคุมงาน)

ป้ายประชาสัมพันธ์โครงการ

โครงการ..... องค์การบริหารส่วนตำบลวิเชตนคร

ปริมาณงาน.....

รับจ้างโดย..... โทร.....

คำก่อสร้าง..... บาท

วันเริ่มต้นสัญญา.....วันสิ้นสุดสัญญา.....

ควบคุมงานโดย 1.....โทร.....

กรรมการตรวจการจ้าง 1.....โทร.....

2.....โทร.....

3.....โทร.....

4.....โทร.....

2.40

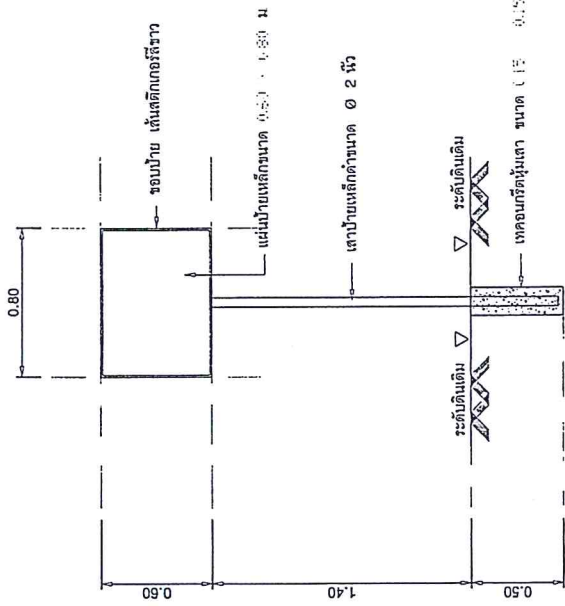

แบบป้ายมาตรฐาน โครงการก่อสร้าง

รายการประกอบแบบ

1. ไม้รับจ้างทำกรงทำฐานปูน ขนาด 1.50 x 0.50 เมตร สูง 0.50 เมตร และยึดตามแบบเดิม
2. แผ่นเหล็กปั๊มขนาด 0.80 x 1.40 เมตร
3. ขนาดตัวหนังสือบนที่ป้าย กำหนดตามความเหมาะสม ข้อความตามแบบรายการ
4. ตัวหนังสือบนแผ่นป้ายให้ใช้ตัวหนังสือสีเทา สติกเกอร์ หรือหมอนป้ายสีขาว
5. เสา ที่แผ่นป้ายเหล็กทำ มีสองด้าน
6. ก่อนติดตั้งให้ยึดที่พื้นเดิมอย่างแน่นก่อน 2 ครั้ง
7. ให้ทำการทดลองติดตั้งเสาป้ายในสนามเดิม ขนาด 0.15 x 0.15 x 0.50 เมตร
8. จุดติดตั้ง จะกำหนดขณะทำการก่อสร้าง



องค์การบริหารส่วนตำบลวิเชตนคร

โครงการ.....
วันเริ่มต้นสัญญา.....วันสิ้นสุดสัญญา.....
งบประมาณ.....บาท ก่อสร้างเป็นงบประมาณ

ก่อสร้างจากบริษัทของประชาชน

WICHETNAKORN2019 LIMITED PARTNERSHIP

ที่กลุ่มส่วนจำกัด **WICHETNAKORN2019 LIMITED PARTNERSHIP**

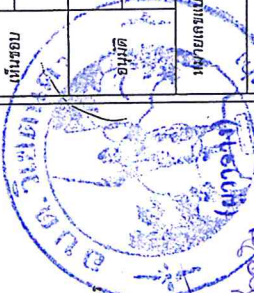

ตราสำนักงานองค์การบริหารส่วนตำบลวิเชตนคร
และด้วยมติของสภา

ลงชื่อ (.....) (.....) (.....)
ลงชื่อ (.....) (.....) (.....)
ลงชื่อ (.....) (.....) (.....)
ลงชื่อ (.....) (.....) (.....)



องค์การบริหารส่วนตำบลวิเชตนคร

โครงการ.....
ปริมาณงาน.....
รับจ้างโดย..... โทร.....
คำก่อสร้าง..... บาท
วันเริ่มต้นสัญญา.....วันสิ้นสุดสัญญา.....
ควบคุมงานโดย 1.....โทร.....
กรรมการตรวจการจ้าง 1.....โทร.....
2.....โทร.....
3.....โทร.....
4.....โทร.....

สถานที่.....
บ้านสวนดอกคำ หมู่ที่ 4 ตำบลวิเชตนคร
อำเภอแจ้ห่ม จังหวัดลำปาง

เขียนแบบ.....
นายสุเนตร ใจอยุยา
ตำแหน่ง ช่างเขียนแบบ

วิศวกร.....
นายสุริยา คำใจ
ตำแหน่ง ช่างเขียนแบบ

ตรวจทาน.....
นายอภิรักษ์ ใจเมืองมูล
ตำแหน่ง วิศวกรโยธา

เป็นขอบ.....
นายอภิรักษ์ ใจเมืองมูล
ตำแหน่ง วิศวกรโยธา

อนุมัติ.....
นางสาวอัญญาพร เสงี่ยมศักดิ์
ตำแหน่ง นายก อบจ.ลำปาง

โดยคณะกรรมการ.....
นาย.....

จำนวนแผ่น	7	แผ่นที่	6
			7



องค์การบริหารส่วนตำบลวิเศษนคร

ภาคผนวก 2

ตารางการจัดทำแผนการใช้จ่ายที่ผลิตภายในประเทศ
โครงการ.....

รายการที่อุดหนุนหรืออุดหนุนที่ใช้จ่ายในโครงการ
และแผนการใช้จ่ายที่ผลิตภายในประเทศ

ลำดับ	รายการ	หน่วย	ปริมาณ	ราคาต่อหน่วย (บาท)	เป็นเงิน (บาท)	ผลิตในประเทศ	ผลิตต่างประเทศ
1							
2							
3							
4							
5							
รวม							
อัตรา (ร้อยละ)							

ลงชื่อ (ผู้บัญชาการผู้รับจ้าง)
()

หมายเหตุ

ราคาต่อหน่วยที่ได้ในตารางการจัดทำแผนการใช้จ่ายที่ผลิตภายในประเทศ เป็นราคาตามใบแจ้งปริมาณงานและราคาซึ่งแนบสัญญาก่อสร้าง ซึ่งจัดทำตามหนังสือที่ กค (กจร) 0405.2/ว452 ลง 17 กันยายน 2562 (9452) และกรณีที่ได้รับจัดจ้างด้วยวิธีการเฉพาะเจาะจง ให้เป็นไปตามแบบที่บัญชีสัญญา ที่ว่าการดำเนินการจัดจ้างที่ปรึกษากับหนังสือ 9452

ภาคผนวก 3

ตารางการจัดทำแผนการใช้จ่ายที่ผลิตภายในประเทศ
โครงการ.....

รายการที่อุดหนุนหรืออุดหนุนที่ใช้จ่ายในโครงการ
และแผนการใช้จ่ายที่ผลิตภายในประเทศ
ปริมาณผลิตภัณฑ์โครงการ xxx (ตัน)

ลำดับ	รายการ	หน่วย	ปริมาณ	ราคาต่อหน่วย (บาท)	เป็นเงิน (บาท)	ผลิตในประเทศ	ผลิตต่างประเทศ
1							
2							
3							
4							
รวม							
อัตรา (ร้อยละ)							

ทางผู้เสนอราคา WICHETNAK DESIGNERS 2019
WICHETNAK DESIGNERS LIMITED PARTNERSHIP
ลงชื่อ (ผู้บัญชาการผู้รับจ้าง)
ลงชื่อ (.....) (.....) (.....)

ข้อกำหนดเกี่ยวกับรายการใช้จ่ายที่ผลิตภายในประเทศและครุภัณฑ์ที่ผลิตในประเทศ
เพื่อส่งเสริมการค้าสินค้าที่ผลิตในประเทศ

1. ผู้รับจ้างต้องใช้จ่ายที่ผลิตในประเทศหรือครุภัณฑ์ที่ผลิตในประเทศเป็นวงหนึ่งของงานก่อสร้าง (ถ้ามี) ตามโครงการก่อสร้างนี้ โดยต้องเป็นวัสดุที่ก่อสร้างหรือครุภัณฑ์ที่ผลิตภายในประเทศไม่น้อยกว่าร้อยละ 60 ของมูลค่าวัสดุที่ก่อสร้างที่ใช้จ่ายในโครงการก่อสร้างนี้ ทั้งนี้หากงานก่อสร้างที่มีวัสดุที่ก่อสร้างที่เป็นเหล็ก จะต้องใช้วัสดุที่ก่อสร้างที่เป็นเหล็กซึ่งผลิตในประเทศไม่น้อยกว่าร้อยละ 90 ของปริมาณเหล็กที่ใช้จ่ายตามสัญญาก่อสร้างนี้
2. ผู้รับจ้างต้องเสนอแผนการใช้จ่ายที่ผลิตในประเทศและครุภัณฑ์ ที่เป็นผลิตภัณฑ์ที่ผลิตภายในประเทศตามสัญญาจ้างก่อสร้างนี้ ตามเอกสารภาคผนวก 2 และภาคผนวก 3 (ภาคผนวก 3 ลงทะเบียนที่ปริมาณก่อสร้างที่มีมูลค่าก่อสร้างเป็นเงินไม่เกิน 7 วัน ทั้งนี้ต้องก่อนการส่งมอบงานแต่ละงวดในสัญญาจ้าง (ถ้ามี) แต่ต้องไม่ต่ำกว่า 30 วันหลังลงนามในสัญญาจ้างก่อสร้าง หากผู้รับจ้างไม่เสนอแผนตามเอกสารที่กำหนด ถือว่าผู้รับจ้างผิดสัญญา ผู้รับจ้างมีสิทธิ์ยกเลิกสัญญาได้

แผนการใช้จ่ายที่ผลิตในประเทศ 4 ที่ผู้รับจ้างเสนอสามารถปรับเปลี่ยนได้ตามความจำเป็น เพื่อให้สอดคล้องกับปริมาณ การใช้จ่ายที่ก่อสร้างซึ่งเป็นที่ผลิตในประเทศไม่น้อยกว่าร้อยละ 60 ทั้งนี้ ผู้รับจ้างต้องแจ้งการปรับเปลี่ยนให้ผู้รับจ้างก่อสร้างทราบก่อนดำเนินการนำวัสดุที่ก่อสร้าง 4 ตามแผนที่มีปริมาณในมาใช้ส่งมอบภายใน 7 วัน ทั้งนี้ต้องก่อนการส่งมอบงานแต่ละงวด

3. ผู้รับจ้างต้องแสดงหลักฐานเพื่อประกอบการพิจารณาว่าวัสดุที่ก่อสร้างหรือครุภัณฑ์ที่ผลิตในประเทศ อย่างใดอย่างหนึ่งแล้วแต่กรณี แสดงต่อผู้รับจ้างเมื่อผู้รับจ้างร้องขอเพื่อประกอบการพิจารณาของผู้รับจ้างว่าวัสดุที่ก่อสร้างหรือครุภัณฑ์ที่ผลิตในประเทศเป็นผลิตภัณฑ์ที่ผลิตในประเทศหรือไม่ ดังนี้

1. คำนำไปรับรองสินค้าที่ผลิตในประเทศ Made in Thailand (MIT) หรือโดยสภาอุตสาหกรรมแห่งประเทศไทย
2. หลักฐานที่แสดงว่าเป็นสินค้าที่ผลิตในประเทศไทย
3. หลักฐานแสดงที่ตั้งของแหล่งผลิต ที่สามารถแสดงได้ว่าเป็นวัสดุที่ก่อสร้างที่เป็นผลิตภัณฑ์ในประเทศ เช่น ตำแหน่งที่ตั้งซึ่งไม่มีที่ทราบ ย่อต้น เป็นต้น

โครงการ	ปรับปรุงระบบนำคอมพิวเตอร์เริ่มยุค สถานีขนส่ง - บ้านนาบวสถึก อุบลรัตน์ บ้านสวนดอกคำ น.4
สถานที่	บ้านสวนดอกคำ หมู่ที่ 4 ตำบลวิเศษนคร อำเภอแจ้ห่ม จังหวัดลำปาง
เขียนแบบ	นายสุเนตร ไซยา ตำแหน่ง วิศวกรประจำหน่วยงาน
วิศวกร	
ตรวจทาน	นายสุวิทย์ ไซยา ตำแหน่ง ผู้จัดการโครงการ
ที่เสนอ	นายสุวิทย์ ไซยา ตำแหน่ง ผู้จัดการโครงการ
อนุมัติ	นางสาวอัญญา เสงี่ยม ตำแหน่ง วิศวกรประจำหน่วยงาน
นายผู้เสนอ	
ผู้เสนอ	
ชื่อกำหนด	1. ภาคผนวก 1, ภาคผนวก 2, ภาคผนวก 3
ภาคผนวก	
วัน / เดือน / ปี	
จำนวนแผ่น	7
แผ่นที่	7

ประเภทงานก่อสร้างและสูตรที่ใช้กับสัญญาแบบปรับราคาได้
โครงการปรับปรุงร่องระบายน้ำคอนกรีตเสริมเหล็กสายบ้านนางต๊ิบ สงสาร – บ้านนายวัลลภ อุ้นจันตา
บ้านสวนดอกคำ หมู่ที่ ๔ ตำบลวิเชตนคร อำเภอแจ้ห่ม จังหวัดลำปาง
หมวดงานทาง

สูตรการปรับราคา ESCALATION FACTOR K

ในการพิจารณาเพิ่มหรือลดราคาค่างานจ้างเหมาก่อสร้างให้คำนวณตามสูตร ดังนี้

- $P = (Po) \times (K)$
- กำหนดให้ P = ราคาค่างานต่อหน่วยหรือราคาค่างานเป็นงวดที่จะต้องจ่ายให้ผู้รับจ้าง
 Po = ราคาค่างานต่อหน่วยที่ผู้รับจ้างประมูลได้ หรือราคาค่างานเป็นงวด ซึ่งระบุไว้ในสัญญา แล้วแต่กรณี
 K = ESCALATION FACTOR ที่หักด้วย ๔% เมื่อต้องเพิ่มค่างานหรือบวกเพิ่ม ๔% เมื่อต้องเรียกค่างานคืน ESCALATION FACTOR หาได้จากสูตร ซึ่งแบ่งตามประเภทและลักษณะงานดังนี้

หมวดที่ ๒ งานดิน

๒.๑ งานดิน หมายถึง งานดินขุด การตัดดิน การบดอัดดิน การขุดเปิดหน้าดิน การเคลื่อนย้ายดิน การขุด-ถมบดอัดแน่นเขื่อน คลอง คันกั้นน้ำ คันทาง ซึ่งต้องใช้เครื่องจักรเครื่องมือกลปฏิบัติงาน สำหรับการถมดินให้หมายความถึงการถมดินหรือทรายหรือวัสดุอื่น ที่มีการควบคุมคุณสมบัติของวัสดุนั้น และมีข้อกำหนดวิธีการถม รวมทั้งมีการบดอัดแน่นโดยใช้เครื่องจักร เครื่องมือกล เพื่อให้ได้ตามมาตรฐานตามที่กำหนดไว้เช่นเดียวกับงานก่อสร้างถนนหรือเขื่อนชลประทาน ทั้งนี้ให้รวมถึงงานประเภท EMBANKMENT , EXCAVATION , SUBBASE , SELECTED , MATERIAL , UNTREATED BASE และ SHOULDER

ใช้สูตร $K = 0.30 + 0.10 It/Io + 0.40 Et/Eo + 0.20 Ft/Fo$

หมวดที่ ๓ งานทาง

๓.๕ งานท่อระบายน้ำคอนกรีตเสริมเหล็กและงานบ่อพัก หมายถึง ท่อคอนกรีตเสริมเหล็กสำหรับงานระบายน้ำ (PRECAST REINFORCED CONCRETE DRAINAGE PIPE) งานวางระบายน้ำคอนกรีตเสริมเหล็กและบริเวณลาดคอสะพานรวมทั้งบ่อพักคอนกรีตเสริมเหล็กและงานคอนกรีตเสริมเหล็กอื่นที่มีรูปแบบและลักษณะงานคล้ายคลึงกัน เช่น งานบ่อพัก (MANHOLE) ท่อร้อยสายโทรศัพท์ ท่อร้อยสายไฟฟ้า เป็นต้น

ใช้สูตร $K = 0.35 + 0.20 It/Io + 0.15 Ct/Co + 0.15 Mt/Mo + 0.15 St/So$

ดัชนีราคาที่ใช้คำนวณตามสูตรที่ใช้กับสัญญาแบบปรับราคาได้ จัดทำขึ้นโดยกระทรวงพาณิชย์

- K = EXCALATION FACTOR
- It = ดัชนีราคาผู้บริโภคทั่วไปของประเทศ ในเดือนที่ส่งงวดงานแต่ละงวด
- Io = ดัชนีราคาผู้บริโภคทั่วไปของประเทศ ในเดือนที่เปิดซองประกวดราคา
- Ct = ดัชนีราคาซีเมนต์ ในเดือนที่ส่งงวดงานแต่ละงวด
- Co = ดัชนีราคาซีเมนต์ ในเดือนที่เปิดซองประกวดราคา
- Mt = ดัชนีราคาวัสดุก่อสร้าง (ไม่รวมเหล็กและซีเมนต์) ในเดือนที่ส่งงวดงานแต่ละงวด
- Mo = ดัชนีราคาวัสดุก่อสร้าง (ไม่รวมเหล็กและซีเมนต์) ในเดือนที่เปิดซองประกวดราคา
- St = ดัชนีราคาเหล็ก ในเดือนที่ส่งงวดงานแต่ละงวด
- So = ดัชนีราคาเหล็ก ในเดือนที่เปิดซองประกวดราคา
- Et = ดัชนีราคาเครื่องจักรกลและบริภัณฑ์ในเดือนที่ส่งงานแต่ละงวด
- Eo = ดัชนีราคาเครื่องจักรและบริภัณฑ์ในเดือนที่เปิดซองประกวดราคา
- Ft = ดัชนีราคาน้ำมันดีเซลหมุนเร็ว ในเดือนที่ส่งงานแต่ละงวด
- Fo = ดัชนีราคาน้ำมันดีเซลหมุนเร็ว ในเดือนที่เปิดซองประกวดราคา



คางหมูส่วนจาก 31/10/2019
 WICHETNAKORN2019 LIMITED PARTNERSHIP

ลงชื่อ (นายวิชาญ วิชาญ) (ผู้รับจ้าง)
 ลงชื่อ (นายวิชาญ วิชาญ) (พยาน)
 ลงชื่อ (นายวิชาญ วิชาญ) (พยาน)

ใบเสนอราคาด้วยวิธีเฉพาะเจาะจง

เรียน นายองค์การบริหารส่วนตำบลวิเชตนคร

๑. ข้าพเจ้า ฐิติกา วิเชตนคร 2019 อยู่บ้านเลขที่ 1 ถนน หมู่ที่ 1 ตำบล/แขวง วิเชตนคร อำเภอ/เขต 664175 จังหวัด สิบปาง โทร. 054-271178 โดย นางชนิสา กสิลาวิเศษ ผู้ลงนามข้างท้ายนี้ได้พิจารณาเงื่อนไขต่าง ๆ

๒. ข้าพเจ้าขอเสนอที่จะทำงาน โครงสร้างปรับปรุงร่องระบายน้ำภายในนาถวัลย์บ้านนาถวัลย์ จำนวน 4

ตามข้อกำหนดเงื่อนไขแบบรูปรายละเอียด หรือใบแจ้งปริมาณงานและราคาแนบท้าย ใบเสนอราคานี้ เป็นเงินทั้งสิ้น 916,000 บาท (916,000 บาทถ้วน) ซึ่งได้รวมภาษีมูลค่าเพิ่ม จำนวน 14130.84 บาท ตลอดจนภาษีอากรอื่น ๆ และค่าใช้จ่าย ทั้งปวงไว้ด้วยแล้ว

๓. คำเสนอนี้จะยื่นอยู่เป็นระยะเวลา 60 วัน และองค์การบริหารส่วนตำบลวิเชตนครอาจรับคำเสนอนี้ ณ เวลาใดก็ได้ก่อนที่จะครบกำหนดระยะเวลาดังกล่าว หรือระยะเวลาที่ได้ยึดไปตามเหตุผลอันสมควรที่องค์การบริหารส่วนตำบลวิเชตนครร้องขอ

๔. กำหนดเวลาส่งมอบ ข้าพเจ้ารับรองที่จะเริ่มทำงานตามสัญญาทันที หรือทันทีที่ได้รับแจ้งจากองค์การบริหารส่วนตำบลวิเชตนครว่าให้เริ่มทำงานตามสัญญา (แล้วแต่ข้อตกลงในสัญญาจ้าง) และจะส่งมอบงานโดยครบถ้วนถูกต้องภายใน 60 วัน นับถัดจากวันเริ่มทำงานตามสัญญา

๕. ข้าพเจ้ายอมรับว่า องค์การบริหารส่วนตำบลวิเชตนคร ไม่มีความผูกพันที่จะรับคำเสนอนี้ หรือใบเสนอราคาใดๆ รวมทั้งไม่ต้องรับผิดชอบในค่าใช้จ่ายใดๆ อันอาจเกิดขึ้นในการที่ข้าพเจ้าได้เข้ามาเสนอราคา

๖. ข้าพเจ้าได้ตรวจทานตัวเลข และตรวจสอบเอกสารต่างๆ ที่ได้ยื่นพร้อมใบเสนอราคาโดยละเอียดแล้ว และเข้าใจดีว่า องค์การบริหารส่วนตำบลวิเชตนครไม่ต้องรับผิดชอบใดๆ ในความผิดพลาดหรือตกหล่น

๗. ใบเสนอราคานี้ได้ยื่นเสนอโดยบริสุทธิ์ยุติธรรม และปราศจากกถน้อฉลหรือการสมรู้ร่วมคิดกันโดยมิชอบด้วยกฎหมายกับบุคคลใดบุคคลหนึ่ง หรือหลายบุคคล หรือกับห้างหุ้นส่วน บริษัทใดๆ ที่ได้ยื่นเสนอราคาในคราวเดียวกัน

เสนอมา ณ วันที่ 15 เดือน 6 พ.ศ. 67

(ลงชื่อ) ฐิติกา นางสาวกิติยา ปัญญาแกง

ตำแหน่ง หัวหน้าส่วนจัด กิจการ 2019 WICHETNAKORN2019 LIMITED PARTNERSHIP



WICHETNAKORN2019 LIMITED PARTNERSHIP

ลงชื่อ กิติยา (ผู้รับจ้าง) ลงชื่อ (พยาน) ลงชื่อ (พยาน)

บัญชีรายการวัสดุแบบท้ายใบเสนอราคา

โครงการปรับปรุงระบายนํ้าสายบ้านนางตีบ - บ้านนายวัลลภ บ้านสวนดอกคำ หมู่ 4

ขนาดปากกว้างเฉลี่ย 0.45 ม. ยาว 75 ม.

รายละเอียดตามแบบแปลนองค์การบริหารส่วนตำบลวิเชตนคร

สถานที่ก่อสร้าง ณ ร่องระบายนํ้าสายบ้านนางตีบ - บ้านนายวัลลภ บ้านสวนดอกคำ ม. 4 ต.วิเชตนคร อ.แจ้ห่ม จ.ลำปาง

ลำดับ ที่	รายการ	จำนวน	หน่วย	ค่าวัสดุ		ค่าแรงงาน		รวม	หมายเหตุ
				ราคาหน่วย	จำนวนเงิน	ค่าแรงหน่วย	จำนวนเงิน		
1	รื้อคอนกรีตร่องระบายนํ้าเดิม	22.50	ตร.ม.	-	-	70.	1575.00	1575.00	
2	คอนกรีต 1 : 2 : 4	2.40	ลบ.ม.	1850.00	4440.00	327.00	78480	5224.80	
3	งานเหล็ก								
	Ø 9 มม. SR 24	15.00	เส้น	107.76	1607.40	-	-	1607.40	
	Ø 6 มม. SR 24	15.00	เส้น	49.25	738.75	-	-	738.75	
	ลวดผูกเหล็ก	2.00	กก.	35.00	70.00	-	-	70.00	
4	งานไม้แบบ	21.00	ตร.ม.	288.00	6048.00	-	-	6048.00	
	ค่าแรงไม้แบบ	30.00	ตร.ม.	-	-	133.00	3990.00	3990.00	
5	งานขุดลอก	4.80	ลบ.ม.	-	-	112.00	537.60	537.60	
B	งานฝ้าตะแกรง	3,500	กก.	-	-	10.00	35,000.00	35,000.00	
1	เหล็กฉาก L 40 x 40 x 4 มม.	25.00	ม.	514.02	12850.50	-	-	12850.50	
2	เหล็กแบน 1 1/2" x 4 มม.	140.00	ท่อน	286.50	40110.00	-	-	40110.00	
3	เหล็กแบน 1 1/2" x 6 มม.	109.00	ท่อน	371.00	41371.00	-	-	41371.00	
4	งานสีกันสนิม	120.56	ตร.ม.	45.00	5425.20	35.00	4219.60	9644.80	
รวมค่าวัสดุและค่าแรง								158,707.85	

(ลงชื่อ) กิติยา ผู้เสนอราคา

นางสาวกิติยา ปัญญาแก้ว

ห้างหุ้นส่วนจำกัด **วิเชตนคร2019**

ตำแหน่ง WICHETNAKORN2019 LIMITED PARTNERSHIP ประทับตรา (ถ้ามี)

เสนอราคาเมื่อวันที่ 19 ก.ค. 67



ห้างหุ้นส่วนจำกัด **วิเชตนคร2019**
WICHETNAKORN2019 LIMITED PARTNERSHIP

ลงชื่อ (นางสาวกิติยา ปัญญาแก้ว) (ผู้รับจ้าง)
ลงชื่อ กิติยา (พยาน)
ลงชื่อ (นางสาวกิติยา ปัญญาแก้ว) (พยาน)
ลงชื่อ (นางสาวกิติยา ปัญญาแก้ว) (พยาน)

บัญชีรายการวัสดุแบบท้ายใบเสนอราคา

โครงการปรับปรุงร่องระบายน้ำสายบ้านนางตีบ - บ้านนายวัลลภ บ้านสวนดอกคำ หมู่ 4

ขนาดปากกว้างเฉลี่ย 0.45 ม. ยาว 75 ม.

รายละเอียดตามแบบแปลนองค์การบริหารส่วนตำบลวิเชตนคร

สถานที่ก่อสร้าง ณ ร่องระบายน้ำสายบ้านนางตีบ - บ้านนายวัลลภ บ้านสวนดอกคำ ม. 4 ต.วิเชตนคร อ.แจ้ห่ม จ.ลำปาง

ลำดับที่	รายการ	จำนวนเงิน (บาท)	หมายเหตุ
1	ค่าวัสดุและแรงงานเป็นเงินประมาณ	158,707.85	
2	ค่าดำเนินการ	57,515.72	
สรุป	รวมค่าก่อสร้างทั้งสิ้นเป็นเงิน	216,223.57	
	ขอเสนอราคา	216,000.00	
	(ตัวอักษร)	(สองแสนเจ็ดหมื่นสามพันห้าร้อยบาทถ้วน)	

(ลงชื่อ) กุ๊ตยา ผู้เสนอราคา
 นางสาวกิตติยา ปัญญาแก้ว
 (.....)

ตำแหน่ง **ห้างหุ้นส่วนจำกัด วิเชตนคร2019**
WICHETNAKORN2019 LIMITED PARTNERSHIP
 ประชานิคมตรา (จำกัด)

เสนอราคาเมื่อวันที่ 15 ก.พ. 67

ห้างหุ้นส่วนจำกัด **วิเชตนคร2019**
WICHETNAKORN2019 LIMITED PARTNERSHIP

ลงชื่อ (นางสาวกิตติยา ปัญญาแก้ว) (ผู้รับจ้าง)
 กิตติยา (นางสาวกิตติยา ปัญญาแก้ว) (ผู้รับจ้าง)
 ลงชื่อ (นายสุวิทย์ สันติสุข) (พยาน)
 ลงชื่อ (นายสุวิทย์ สันติสุข) (พยาน)
 ลงชื่อ (นายสุวิทย์ สันติสุข) (พยาน)



บันทึกหลักฐานการต่อรองราคา

วันที่ ๑๕ เดือนกุมภาพันธ์ พ.ศ. ๒๕๖๗

ณ ที่ทำการองค์การบริหารส่วนตำบลวิเชตนคร

ตามที่ ห้างหุ้นส่วนจำกัด วิเชตนคร๒๐๑๙ โดย นางชนิดา กิจจาวิทย์ มอบอำนาจให้แก่นางสาวกิตติยา ปัญญาแก่ง ได้เสนอราคาต่อองค์การบริหารส่วนตำบลวิเชตนคร ตามโครงการปรับปรุงร่องระบายน้ำคอนกรีตเสริมเหล็กสาย บ้านนางต๊ีบ สงสาร - บ้านนายวัลลภ อุ่นจันตา บ้านสวนดอกคำ หมู่ที่ ๔ ขนาดปากกว้างเฉลี่ย ๐.๔๕ เมตร ยาว ๗๕ เมตร รายละเอียดตามแบบแปลนขององค์การบริหารส่วนตำบลวิเชตนคร พร้อมป้ายโครงการจำนวน ๑ ป้าย ณ บ้านสวนดอกคำ (สายบ้านนางต๊ีบ สงสาร - บ้านนายวัลลภ อุ่นจันตา) หมู่ที่ ๔ ตำบลวิเชตนคร อำเภอแจ้ห่ม จังหวัดลำปาง โดยวิธี เฉพาะเจาะจง

งบประมาณ ๒๒๒,๐๐๐ บาท (สองแสนสองหมื่นสองพันบาทถ้วน)

ราคากลาง ๒๑๖,๒๒๓.๕๗ บาท (สองแสนหนึ่งหมื่นหกพันสองร้อยยี่สิบสามบาทห้าสิบลึงสตางค์)

ซึ่งตามใบเสนอราคา ลงวันที่ ๑๕ เดือนกุมภาพันธ์ พ.ศ. ๒๕๖๗ เสนอราคาเป็น ๒๑๖,๐๐๐.๐๐ บาท (สองแสนหนึ่งหมื่นหกพันบาทถ้วน) นั้น

นายกองค์การบริหารส่วนตำบลวิเชตนคร ได้ต่อรองราคากับผู้เสนอราคารายนี้แล้ว ปรากฏว่า

ขอยื่นราคาเดิม

ยินยอมลดราคาลง คงเหลือ.....บาท (.....)

ทั้งนี้ ข้อเสนออื่น ๆ ผู้เสนอราคายังคงให้ถือตามใบเสนอราคาที่ยกกล่าวข้างต้น พร้อมกันนี้ จึงให้ผู้เสนอราคา ลงชื่อไว้เป็นหลักฐาน

ลงชื่อ..... กิตติยา.....ผู้เสนอราคา
(นางสาวกิตติยา ปัญญาแก่ง)
ประทับตราถ้ามี

ห้างหุ้นส่วนจำกัด **วิเชตนคร2019**
WICHETNAKORN2019 LIMITED PARTNERSHIP

ลงชื่อ..... ผู้สั่งจ้าง
(นางสาวอัญญาพร เครื่องครัด)
นายกองค์การบริหารส่วนตำบลวิเชตนคร



ห้างหุ้นส่วนจำกัด **วิเชตนคร2019**
WICHETNAKORN2019 LIMITED PARTNERSHIP

ลงชื่อ..... (ผู้รับจ้าง)
(นางสาวกิตติยา ปัญญาแก่ง)
ลงชื่อ..... (พยาน)
(นางสาวอัญญาพร เครื่องครัด) กิจติยา
ลงชื่อ..... (พยาน)
(นางสาวอัญญาพร เครื่องครัด) อ่อนจันตา



ใบเสร็จรับเงิน

เลขที่ RCPT-00164/67

วันที่ 23 กุมภาพันธ์ 2567

องค์การบริหารส่วนตำบลวิเชตนคร

ได้รับเงินจาก ห้างหุ้นส่วนจำกัด วิเชตนคร2019

ลำดับ	รายการ	รหัสบัญชี	จำนวนเงิน (บาท)	หมายเหตุ
1	หลักประกันสัญญา โครงการปรับปรุงร่องระบายน้ำ คอนกรีตเสริมเหล็ก สายบ้าน นางตีบ สงสาร - บ้าน นายวัลลภ อุ่นจันทร์ตา บ้านสวนดอกคำ หมู่ที่ 4 เป็นเงินสด	2208010101.001	10,800.00	สัญญาเลขที่ 12/2567 (CNTR-00091/67)
		รวมเงิน	10,800.00	

ตัวอักษร (หนึ่งหมื่นแปดร้อยบาทถ้วน)

ไว้เป็นการถูกต้องแล้ว

ลงชื่อ

ผู้รับเงิน

(นางอนัญญา อีรสมบัติ)

เจ้าพนักงานพัสดุ

ระบบการจัดซื้อจัดจ้างภาครัฐ

Thai Government Procurement

วันที่ 23 กุมภาพันธ์ 2567
อนัญญา ธีรสมบัติ - เจ้าหน้าที่พัสดุ
องค์การบริหารส่วนตำบลวิเชตนคร

ข้อมูลสาระสำคัญในสัญญา

เลขที่โครงการ	67029295042
ชื่อโครงการ	จ้างปรับปรุงรณรงค์รณรงค์น้ำคอนกรีตเสริมเหล็กสายบ้านนางด้ง สงสาร ? บ้านนายวัลลภ อุ่นจัน ตา บ้านสวนดอกคำ หมู่ที่ 4 โดยวิธีเฉพาะเจาะจง
รหัสหน่วยงาน	1509905656
ชื่อหน่วยงาน	องค์การบริหารส่วนตำบลวิเชตนคร
เลขประจำตัวผู้เสียภาษีอากร	0523546005321
ชื่อผู้เสนอราคา	ห้างหุ้นส่วนจำกัด วิเชตนคร2019
เลขที่สัญญา/ใบสั่งซื้อจ้าง	12/2567
วันที่ทำสัญญา	23/02/2567 ระบุปีเป็นปีพุทธศักราชในรูปแบบ(ววดดปปปป)
จำนวนเงิน	216,000.00
เลขคณสัญญาในระบบ e-GP	670222013242

หมายเหตุ : ชื่อผู้ขายหรือผู้รับจ้าง สีม่วง หมายถึง ผู้ขายหรือผู้รับจ้างเป็นกิจการร่วม (Consortium)

ยกเลิกข้อมูลที่แสดงบนเว็บไซต์
(/EGPWeb/jsp/directshortcut.jsp)

ดูรายละเอียดสัญญา

นำข้อมูลแสดงบนเว็บไซต์

กลับสู่หน้าหลัก

กองระบบการจัดซื้อจัดจ้างภาครัฐและราคากลาง (กจร.) กรมบัญชีกลาง ถนนพระราม 6 แขวงพญาไท เขตพญาไท กรุงเทพมหานคร 10400 โทร. 0-2270-6400 กด 3

FPRO0240